

КОСТЁР

12
ДЕКАБРЬ
1984

Ежемесячный журнал
ЦК ВЛКСМ

Центрального Совета
Всесоюзной пионерской
организации им. В. И. Ленина

Союза писателей СССР

Издается с 1936 года

© «Костер», 1984 г.

ЖУРНАЛ ПЕЧАТАЕТ:

| | |
|---|----|
| Пришельцы и Пизанская башня рассказ Д. Родари | 3 |
| Пресс-исполн очерк О. Спасова | 6 |
| Барабан | 8 |
| «Я смотрю на глобус...» | 13 |
| Три альбома очерк Б. Никольского | 14 |
| Двойка по природоведению рассказ Е. Прицкера | 18 |
| За волшебной дверцей очерк Н. Румянцевой | 20 |
| Стихи твоих ровесников | 22 |
| Трамвай рассказ Р. Брэдбери | 23 |
| Электроник | 26 |
| Зеленые страницы | 28 |
| Рассказ о втором путешествии Синдбада-морехода | 30 |
| Про пограничную собаку Дон В. Кельбин | 33 |
| От Кирилла и Мефодия до наших дней очерк Е. Перехвальской | 36 |
| Спортклуб «Кузнечик» | 38 |
| Арчбек | 41 |
| Школа будущих командиров | 42 |
| Веселый звонок | 44 |

На обложке
рисунок О. Филипенко

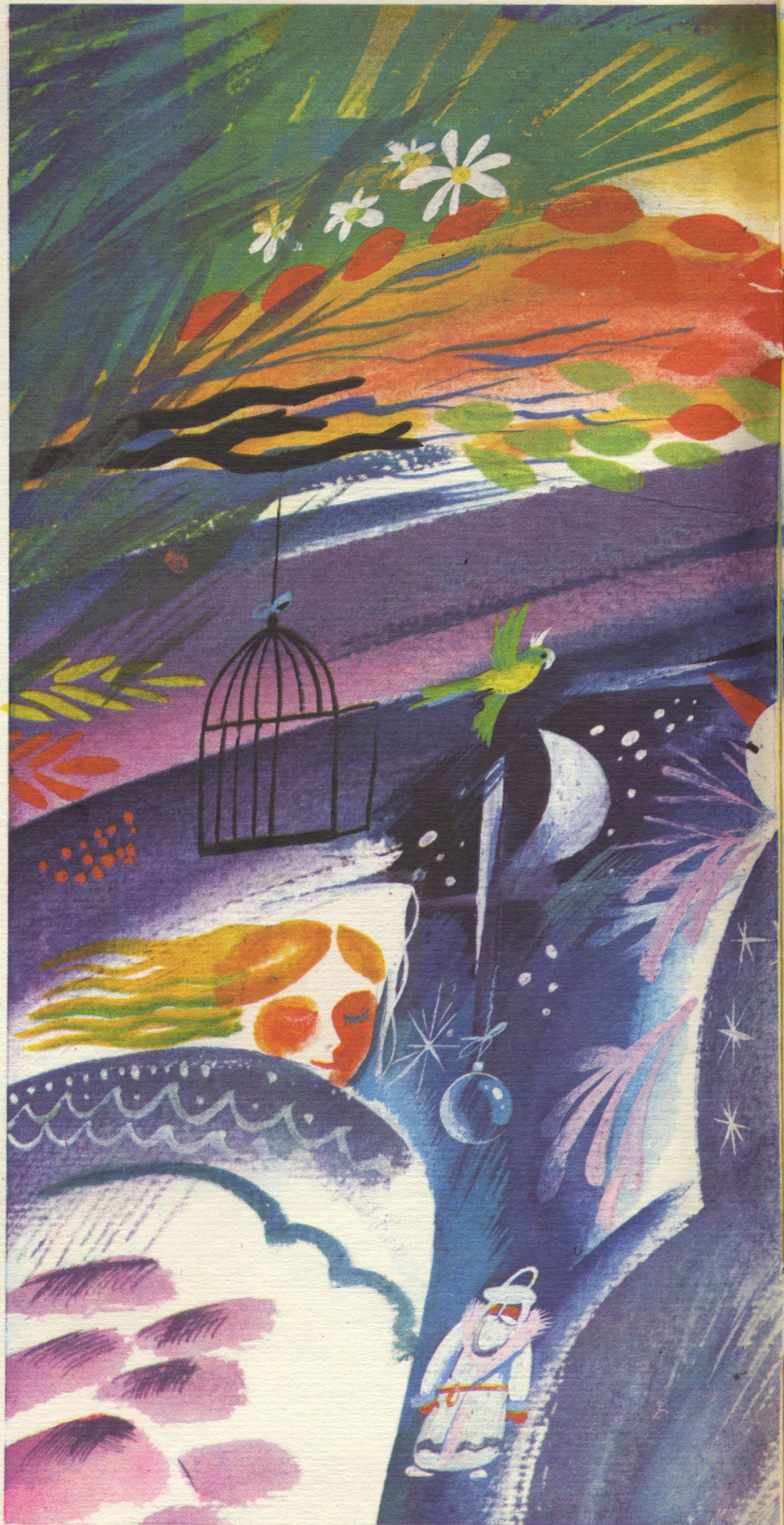

ДОРОГИЕ НАШИ ЧИТАТЕЛИ!

О ВРЕМЕНИ ГОДА

Наталия ИЩУК

Уйдет минута,
Час пройдет,
День в ночь тихонько перейдет.
А год стоит на месте.

Ночь сўтки плавно
Завершит,
Потом неделя побежит,
А год стоит на месте!

Хоть дверь запри,
Закрой окно, —
Умчится месяц все равно.
А год стоит на месте.

Стоять в мороз,
Стоять в жару,
И под дождем,
И на ветру —
Для года дело чести...

И вот секунда —
Года нет.
И не найти за сотню лет,
Где он стоял
На месте.

Рисунок А. Ежелина

Каждый день в редакцию журнала приходит почтальон с большой сумкой писем. Их шлют нам ребята Камчатки и Прибалтики, Урала и Средней Азии, со всех уголков нашей необъятной страны. Таких писем в течение года редакция получает десятки тысяч. Мы знаем: за каждым из них — о чем бы ни было письмо — стоит друг. И значит, у нас десятки тысяч друзей.

А какие они, наши друзья-читатели, мальчишки и девчонки — пионеры 80-х годов? Как они шагают по маршрутам Марша юных ленинцев? Надежно ли их пионерское слово? Весомо ли пионерское дело? Умеют ли хранить пионерскую честь?

Наш читатель ненавидит войну, вместе со взрослыми борется за мир

«В Артеке мы организовали акцию «Голубь мира». Ребята писали на своих бумажных голубках цветными карандашами о том, что они хотят жить под мирным голубым небом, слышать пение птиц, а не грохот снарядов, вдыхать аромат цветов, а не пороховую гарь. Один день Недели Мира прошел под названием «Письма мира». Мы все покупали конверты, открытки и писали письма президенту США Рейгану, в ООН и еще многим политическим деятелям. Мы писали о том, что хотим мира на всей Земле».

Это письмо Марины Кобзарь из Амурской области.

Пожалуй, это самая взволнованная и искренняя наша почта. О том, как дружины и отряды проводят митинги и манифестации в защиту мира, о дружбе с зарубежными ровесниками. И, конечно, о том, как идет подготовка к XII Всемирному фестивалю молодежи и студентов,

который состоится в Москве летом будущего года.

Наш читатель бережно хранит память о героях Великой Отечественной войны

В этом году на страницах журнала появился новый постоянный раздел — «Всесоюзный штаб красных следопытов». На его появление вы сразу же откликнулись интересными следопытскими сообщениями. В одном из них ребята рассказывали:

«В годы войны с фашистами под пионерским знаменем нашей дружины сражались воины 1023-го стрелкового полка. Оно пробито пулями и осколками снарядов». Так родилась идея провести Всесоюзный агитпоход «От Касторной до Кенигсберга», посвященный 40-летию Великой Победы.

Нашего читателя волнуют многие современные проблемы, он размышляет, спорит, учится отстаивать свое мнение

«Никогда не думала, что в нашем классе может разгореться такой бурный диспут, как этот — о фирменных вещах, о модной заграничной одежде, — написала Паша Дюльгер из Молдавии. — На прежних диспутах, которые мы пытались проводить, царили молчание и скука. А тут даже самые закоренелые молчаливники и двоечники разошлись. Всем хотелось высказаться. Мы яростно критиковали так называемый вещизм, преклонение перед всем иностранным...»

Наш читатель — трудолюбив

Сотни ученических бригад работают летом на полях колхозов и совхозов, тысячи тонн собранного металлолома идет в литейное производство, озеленяются пришкольные участки, строятся мастерские, переоборудуются классы — Пятилетка трудовых пионерских дел — действует!

Научить ребят умению трудиться — одна из главных задач школьной реформы. И очень хорошо, что сами ребята понимают, реформа — дело не только взрослых. От пионерской инициативы и энергии зависит очень многое.

Наши читатели трудиться умеют. «У нас в Зимняцкой средней школе создана школьная инкубационная станция «Колосок». Мы привели в порядок давно списанный инкубатор «Универсал-50». Тщательно изучили принцип работы инкубатора и составили график нашего дежурства. На станции работают ребята с 4 по 10 класс. Выведенные цыплята уже продаются населению...» Это сообщение нашего юнкора Володи Кравцова из города Серафимович.

Наш читатель борется с недостатками, активно вмешивается в окружающую жизнь

Ребята из дворового клуба «Орленок» в Казахстане решили спасти от загрязнения очень красивое Щучье озеро. Кажется, что могут сделать несколько шестиклассников со взрослыми

дядями, не понимающими, какой вред они приносят природе. Оказалось — могут. На специальном заседании Щучинского городского совета народных депутатов было принято решение закрыть проезды к Щучьему озеру, обеспечить патрулирование работников ГАИ в прибрежной части озера.

Наш читатель не струсит в минуту опасности и всегда придет на помощь тому, кто в беде

Вот что написал Володя Канышев из поселка Сернур Марийской АССР о своем товарище:

«Однажды с Андреем Новоселовым мы пошли на озеро кататься на санках. Вдруг слышим, женщина на мосту что-то кричит. Андрей сразу же соскочил с санок и побежал к проруби. Я за ним. Но когда прибежал, моей помощи уже не требовалось — Андрей один вытащил из реки малыша. Мы завернули его в наши пальто, положили на санки и повезли в поселок. Через несколько дней на торжественной линейке моему другу за спасение утопающего были вручены именные часы».

Наш читатель — пыливый и любознательный, он все хочет знать и уметь

Судя по письмам, интересы читателей самые разнообразные: фотографирование, коллекционирование марок, монет, этикеток, занятия спортом. Мальчики выжигают по дереву, выпиливают, увлекаются военным и морским делом. Девочки любят шить, вязать, плести поделки из проволоки, готовить вкусные блюда. К их пожеланиям всегда прислушивается Маша-искусница.

И есть совсем особые письма. В них — боль

Боль от незаслуженной обиды, от несправедливости, неправды, бессмысленной жестокости. Родители выбросили на улицу собаку, одноклассники обзывают «Очкастой», мальчика и девочку, которые дружат, в школе задразнили. Такие вопросы регулярно обсуждаются на страницах «Барабана» и вызывают буквально поток писем. Это доказывает, что наш читатель — человек честный, добрый и отзывчивый. А это — главные человеческие качества.

Мы рады, когда в редакцию много пишут. Ведь если наш журнал кому-то помогает и чему-то учит, то и вы, наши читатели, много помогаете нам и многому учит. Некоторые рубрики журнала прямо подсказаны вами. Например, открыть «Школу будущих командиров» нам посоветовали школьники села Лопухинка Ленинградской области, а организовать при журнале Всесоюзный спортклуб «Кузнечик» предложили ребята поселка Вихоревка Иркутской области.

Двенадцатый, заключительный номер года редакция решила составить по вашим просьбам. Конечно, мы не смогли все их выполнить, а выбрали только самые многочисленные.

Спасибо вам за помощь, дорогие читатели! С Новым годом!

Ждем ваших новых писем!



Пятиклассница **НАДЯ ПРОКОФЬЕВА** живет в городе Вольске Саратовской области. Она много читает, любит стихи, играет на аккордеоне, занимается вязанием в кружке при доме пионеров. Как и многие другие читатели «Костра», Надя просит напечатать сказку Джанни Родари.

ПРИШЕЛЬЦЫ И ПИЗАНСКАЯ БАШНЯ

Джанни РОДАРИ
Рисунки **В. ТОПКОВА**

Однажды утром синьор Карлетто Палладино пришел, как всегда, к подножию Пизанской башни продавать сувениры. И вдруг, случайно взглянув на небо, увидел, что высоко в воздухе висит огромный золотисто-серебристый космический корабль, а от него отделяется какой-то предмет, скорее всего, вертолет, и опускается прямо на знаменитую пизанскую Площадь Чудес.

— Смотрите! — закричал синьор Карлетто. — Космические пришельцы!

— Спасайся, кто может! — вскричали туристы на всех языках.

Но сам синьор Карлетто и не подумал бежать. Как же он может бросить свой лоток, на котором аккуратными рядами стоят десятки миниатюрных копий падающей башни, сделанных из гипса, мрамора и алебаstra.

— Сувенир! Купите сувенир! — закричал он, предлагая космическим пришельцам свой товар, и они приветливо замахали ему сразу двенадцатью руками, хотя из космического корабля их вышло всего трое. У каждого, оказывается, было по четыре руки.

— Бегите сюда, синьор Карлетто! — звали его издали другие продавцы сувениров, притворяясь, будто тревожатся за него. На самом же деле они досадовали, что у него, возможно, купят сувениры, а у них нет. Но подойти ближе, чтобы предложить гостям свои великолепные статуэтки, они не решились.

— Сувенир! Купите сувенир!

— Ладно, пизанец, подожди! — ответил вдруг ему космический голос. — Сначала надо познакомиться.

— Карлетто Палладино, к вашим услугам.

— Дамы и господа, — продолжал голос с великолепным итальянским произношением. — Простим извинить за беспокойство. Мы прилетели с планеты Карп, которая находится от вас на расстоянии тридцати семи световых лет и двадцати семи сантиметров. Мы пробудем здесь всего несколько минут. Не бойтесь нас, потому что мы тут в командировке по торговым делам.

— Я-то сразу это понял, — заметил синьор Карлетто. — Деловые люди всегда быстро находят общий язык.

Усиленный невидимым громкоговорителем космический голос несколько раз повторил обращение, и вскоре туристы, продавцы сувениров, ребята и любопытные выглянули из укрытий, куда спрятались поначалу, и постепенно, набираясь храбрости, стали подходить ближе. С воем сирен подлетели машины полиции, карабинеров, пожарников и городских стражников, чтобы поддержать общественный порядок. Прибыл и мэр — верхом на белой лошади.

— Дорогие гости! — произнес он, после того как трижды протрубили фанфары. — Мы рады приветствовать вас в древнем и прославленном городе Пиза у подножья древней и прославленной колокольни. Если б мы знали заранее о вашем визите, мы устроили бы вам встречу, достойную древней и прославленной планеты Карп. К сожалению...

— Спасибо, — перебил его один из космических пришельцев, двигая двумя из своих четырех рук. — Вы не беспокойтесь. Дела у нас самое большее на четверть часа.

— Не хотите ли вымыть руки? — предложил мэр. — Я как раз принес вам несколько гостевых билетов в дневную гостиницу...

Космические пришельцы, не обращая на него никакого внимания, направились к колокольне и, подойдя ближе, потрогали ее, словно проверяя, действительно ли она существует. Судя по лицам, видневшимся в скафандрах, гости, как все настоящие карпианцы, очень походили на краснокожих индейцев.

Мэр опять обратился к ним с любезным предложением:

— Не хотите ли встретиться с нашим правительством, с нашими учеными, с нашей прессой?

— Зачем? — удивился главный из трех пришельцев. — Зачем мы будем беспокоить столько важных людей. Мы заберем башню и улетим.

— Заберете... что?

— Башню.

— Извините, синьор карпианец, я, наверное, плохо вас понял. Должно быть, вы хотите сказать, что вас интересует башня. Вернее, что вы и ваши друзья хотите подняться наверх, полюбоваться панорамой и заодно, чтобы не терять время, провести несколько научных экспериментов с падением тела?

— Нет, — снова терпеливо разъяснил карпианец, — мы прилетели сюда для того, чтобы забрать башню. Нам надо отвезти ее на нашу планету. Видите вон ту синьору? — И он показал на одного из своих спутников. — Это синьора

Болл-Болл, которая живет в городе Бульон, в нескольких километрах от столицы Северной Карпианской республики.

Космическая синьора, услышав свое имя, живо обернулась и встала в позу, думая, что ее собираются фотографировать. Мэр извинился, что не умеет фотографировать, и снова заговорил о главном:

— При чем тут синьора Болл-Болл? Речь идет о том, что без разрешения начальника управления по охране памятников искусства вы не смеете даже пальцем тронуть башню, не то что забирать ее!

— Вы не поняли меня, — объяснил главный карпианец, — синьора Болл-Болл выиграла Пизанскую башню в нашем конкурсе покупателей. Постоянно покупая знаменитые бульонные кубики «Брик», она набрала миллион очков и ей полагается вторая премия, то есть ваша падающая башня.

— Вот как! — воскликнул мэр. — Неплохо придумано!

— Вообще-то мы немножко иначе выражаем эту мысль. У нас говорят: «Какой шик, этот бульон «Брик»!»

— Д-да... А первая премия что собой представляет?

— Какой-то остров в Средиземном море.

— Ничего себе! У вас, я вижу, особое пристрастие к нашей Земле.

— Да, ваша планета у нас очень популярна. Наши летающие тарелки отсняли ее вдоль и поперек, и многие фирмы, производящие бульонные кубики, намеревались предлагать разные земные вещи в качестве призов на своих конкурсах. Но фирма «Брик» сумела добиться у правительства монополии на это.

— Теперь я все понял как нельзя лучше! — воскликнул мэр. — Я понял, что Пизанская башня, по вашему мнению, ничья! И ее может взять каждый, кто захочет.

— Синьора Болл-Болл поставит ее у себя в саду. Она будет иметь, конечно, большой успех. К ней станут съезжаться карпианцы со всей планеты, чтобы посмотреть на башню.

— Моя бабушка! — вскричал мэр. — Видите, на этом снимке моя бабушка. Я дарю вам его! Пусть синьора Болл-Болл поместит его в своем саду, чтобы похвастаться перед приятельницами. Но башню трогать нельзя! Вы меня поняли?

— Видите? — спросил глава космических пришельцев, указывая на одну из пуговиц своего костюма, — вы это видите? Стоит нажать, и вся ваша Пиза, вместе с башней, разумеется, взлетит на воздух и больше никогда не вернется на Землю.

Мэр окаменел от изумления. Толпа вокруг тоже замерла в жутком испуге. Слышно было только, как на другом конце площади какая-то женщина зовет:

— Джорджина! Ренато! Джорджина! Ренато!

А синьор Карлетто Палладино подумал про себя: «Вот как очень вежливо можно добиться чего угодно!»

Он не успел закончить эту важную мысль, как

башня... исчезла, и на ее месте осталась ямка, в которую со свистом устремился воздух.

— Видели? — спросил глава космических пришельцев. — Все очень просто.

— Что вы наделали?! — вскричал мэр.

— Да вот же она, — сказал карпианец. — Мы только немного уменьшили ее, чтобы легче было транспортировать. А потом, когда установим в саду синьоры Болл-Болл, снова увеличим до нормальных размеров.

И действительно, на том месте, где только что высилась падающая башня, стояла совсем крохотная башенка, совершенно такая же, как на лотке синьора Карлетто Палладино.

Толпа испустила долгое: «О-о-ох!» И в то же время с другого конца площади снова донесся голос женщины, которая звала своих детей:

— Ренато! Джорджина!

Синьора Болл-Болл наклонилась было, чтобы взять мини-башню и положить ее в сумочку, но тут кто-то, а точнее синьор Карлетто Палладино, опередил ее, кинувшись на жалкие остатки древнего и прославленного памятника, подобно тому как собаки (во всяком случае, так говорят) бросаются на могилу хозяина. От неожиданности и удивления карпианцы замерли на мгновение, но затем всеми своими многочисленными руками легко подхватили синьора Карлетто, приподняли и отставили подальше.

— Ну вот, все в порядке, — сказал глава пришельцев. — Теперь у нас есть башня, а вам остаются многие другие красивые вещи. Дело, по поводу которого мы прилетели сюда в командировку за счет фирмы «Брик», закончено. Нам остается только поблагодарить вас и попрощаться.

— Идите вы к черту! — вскипел мэр. — Пираты! Вы еще пожалеете об этом! Рано или поздно у нас тоже будут летающие тарелки...

— А бульонные кубики и конкурсы покупателей уже есть! — добавил кто-то из толпы.

— Вы еще пожалеете об этом! — повторил мэр.

Громко щелкнул замок сумочки, которую синьора Болл-Болл захлопнула с чисто карпианским темпераментом. Заржала лошадь мэра, но неясно было, что она хочет сказать. А затем все услышали робкий голос синьора Карлетто:

— Извините, синьор карпианец...

— Ну, что еще?

— У меня к вам просьба...

— Прощение? Тогда, пожалуйста, с гербовой маркой.

— Но это совсем пустяк! Поскольку синьора Болл-Болл уже получила свою премию... Может быть, вы...

— Что еще?

— Видите ли, у меня тут есть небольшая модель нашей прекрасной колокольни. Мраморная безделушка, как видите. Вам ведь никакого труда не составит увеличить ее до натуральной величины. А у нас таким образом останется приятное воспоминание о нашей башне.

— Но это же будет подделка, не имеющая никакой историко-художественно-падающей ценности, — удивился глава пришельцев. — Это все равно что пить вместо кофе цикорий.



— И все-таки,— настаивал синьор Карлетто,— нас это устроит.

Глава пришельцев объяснил странную просьбу своему коллеге, синьоре Болл-Болл, и те рассмеялись.

— Что за глупость!— возмутился мэр.— Не нужен нам никакой цикорий.

— Подождите, синьор мэр, подождите!— попросил его синьор Карлетто.

— Ладно,— согласился глава пришельцев,— давай сюда!

Синьор Палладино вручил ему свою модель. Глава пришельцев поставил ее на то место, где прежде высилась башня, направил на нее пуговицу своего костюма (другую, не ту, которая взрывает) и... Вот она! Готова! Пизанская башня снова оказалась на своем месте.

— Тоже еще!— продолжал возмущаться мэр.— За версту видно, что фальшива, как Иуда. Сегодня же прикажу снести этот позор.

— Как вам угодно,— ответил глава пришельцев.— Ну а мы полетели. До свидания и привет семье!

Карпианцы сели в свой вертолет, вернулись в золотисто-серебристый космический корабль, и в тот же момент в небе остался только одинокий воробышко, который подлетел к башне и уселся на самом верху.

А затем произошла совсем странная вещь. На виду у всей этой огорченной толпы, на глазах у безутешных представителей общественного порядка, прямо перед рыдающим мэром синьор Карлетто Палладино затанцевал тарантеллу.

— Бедняжка,— сказал кто-то.— Он сошел с ума от огорчения.

— Это вы сошли с ума!— вскричал синьор Карлетто.— Глупцы и недоумки — вот вы кто! И такие же невнимательные, как лошадь мэра. Вы не заметили, что я подменил башню под самым носом у карпианцев?

— Но когда?

— Когда упал на маленькую башню, притворившись, будто кидаюсь словно собака на могилу хозяина. Я подменил ее одним из моих сувениров. В сумочке синьоры Болл-Болл лежит фальшивая башня! А настоящая — вот она! И они даже снова увеличили ее до прежних размеров. И еще посмеялись над этим. Да посмотрите, посмотрите! Почитайте надписи, которые вы нацарапали на ней...

— Это верно! Верно!— закричала какая-то женщина.— Вот имена моих детей — Джорджини и Ренато. Они написали их шариковой ручкой как раз сегодня утром!

— Ай да молодцы!— заявил городской стражник, внимательно осмотрев надпись.— И в самом деле шариковой ручкой. А вы, синьора, штраф уплатите сейчас или счет прислать домой?

Но штраф на этот раз великодушно оплатил из своего кармана синьор мэр. А синьора Карлетто Палладино все стали превозносить до небес. Впрочем, для него это была только пустая трата времени, потому что он терял покупателей, ведь туристы покупали сувениры у его конкурентов.

Перевела с итальянского
И. КОНСТАНТИНОВА



АЛИК ВАСЮТКИН, 5 класс, Иваново, серьезно думает о своей будущей профессии. Он спрашивает, нужны ли на современных заводах кузнецы!

ПРЕСС-ИСПОЛИН

Осип СПАСОВ

Рисунок А. Януса

Чтобы увидеть его до макушки, надо высоко поднять голову. Высота пресса — 22 метра. Почти семиэтажный дом. И стоит он в кузнечно-прессовом цехе производственного объединения «Ижорский завод», что под Ленинградом. Пресс один из самых больших в стране, он давит на металл с силой в 12 тысяч тонн. Только ему под силу одолеть самые крупные в нашей стране

СЛИТКИ-ГИГАНТЫ

Что можно отковать в маленькой кузне, тюкая по наковальне кувалдой и ручником? Лемех, обод колеса, подкову... Мелкие вещицы. Кувалдой орудовали еще наши пращурь, ковали мечи и орала.

Изделия покрупнее надо уже ковать на механических молотах. Ну и грохот же стоит в цехе, где работают молоты. Трах-трах-трах-трах — молотят они разогретый металл. Грохоту много, но большую заготовку молотам не осилить, как ни старайся. На таких машинах работали еще наши деды. Ковали валки рольгангов — для первого советского блюминга. Здесь же, на славном Ижорском заводе.

Дляковки больших заготовок существуют прессы. Поменьше, побольше. В том же объединении работают прессы мощностью в 3,5 тысячи тонн и в 6 тысяч. Они куют слит-

ки массой в 5 или в 25 тонн. Не колотят по слитку, а бесшумно давят его раскаленное тело бойком.

Но как быть, если масса слитка — 100 или даже 200 тонн? Такие слитки теперь отливают в мартеновском цехе. Они необходимы нашему атомному машиностроению. Недавно в объединении «Ижорский завод» был отлит слиток-рекордсмен весом в 290 тонн! Он стал ротором для атомной электростанции.

Раньше для изготовления такого ротора требовались два слитка. Их — послековки и обработки — сваривали специальной сваркой. Теперь научились изготавливать цельнокованные роторы, из одного слитка. Такой ротор надежнее в эксплуатации.

Однако прежде, чем стать многотонным ротором, валом или колонной, слиток-гигант переезжает из мартеновского цеха в кузнечно-прессовый. На железнодорожной платформе. В специальном «термосе», то есть надежно укрытый стальным колпаком с теплоизоляцией. Это чтобы слиток по дороге из цеха в цех не потерял дорогое тепло.

Но вот слиток приехал. Над ним висает мостовой кран. Снимает с платформы «термос». Аккуратно берет слиток в цепкие клешни и... Думаете, сразу несет под пресс? Нет-нет! Чтобы отковать слиток, его надо хорошенько прогреть. Для этого неподалеку от прессы-коLOSSа стоят нагревательные печи. Температура в них —

1250 ГРАДУСОВ

Именно при такой температуре слиток выдерживают в

печи часиков эдак 50. Чтобы он со всех боков прогрелся — «созрел» дляковки. Выше температуру поднимать нельзя, а не то слиток потечет, как мороженое в жаркий день.

Сама нагревательная печь — удивительное сооружение. Высокие хоромы с кирпичными стенами, полукруглой кирпичной крышей... В просторную горницу вполне могла бы поместиться отдельная квартира.

Только вот... жарковато было бы жить в такой «квартире». И неудобно: окошечки (смотровые окна) очень маленькие, а стальная дверь (заслонка) наоборот — шириной во весь фасад. И пол (подина) то и дело выезжает на катках из печи-горницы.

Зато, здесь очень удобно «жить» слитку. Мощные горелки струями огня обогревают его бока. Лежит слиток, «ждет», когда поднимется заслонка, выкатится из печи подина, и клешни мостового крана поднимут его, повезут к прессу-исполину. А там уже готов его встретить самый главный в цехе человек —

КУЗНЕЦ-МОЛОДЕЦ

Много работает в цехе людей: начальники участков, мастера, механики, слесари, машинисты, электрики... Каждый из них делает свое, нужное цеху дело.

В бригаде у прессы работают подручные кузнеца — его помощники. Третьих подручных в бригаде — двое. Работа у них такая, что одному не управиться. Они и заготовки маркируют, и оправки смазывают, водой их охлаждают.

Когда слиток куется, с него

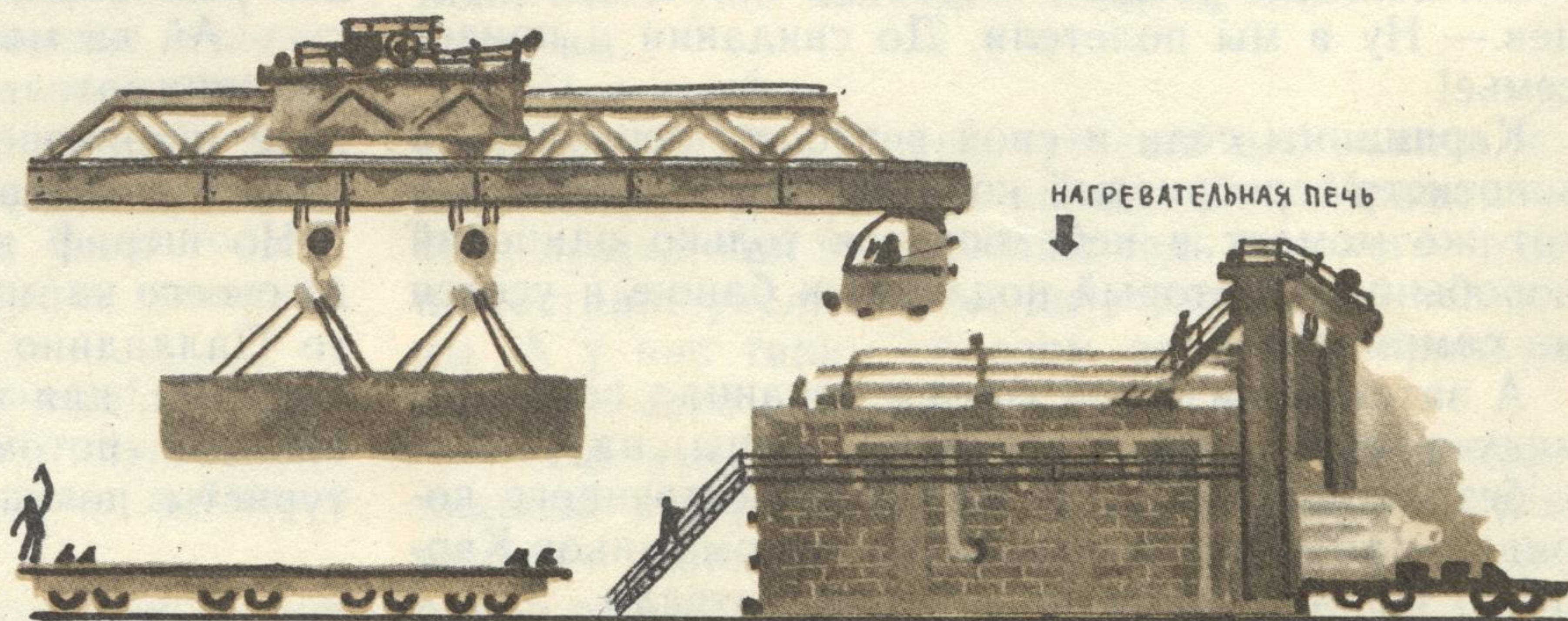

густо сыплется окалина. Серебристо-серая чешуя толщиной до 10 миллиметров. Если ее не убирать, вся площадка вокруг пресса зарастет чешуей, вот третьи подручные и стараются. Смену поработать у пресса совковой лопатой, сгрести 4—5 тонн окалины — крепкие мышцы надо иметь. Хилым здесь делать нечего. Поработаешь месяц-другой, мышцы еще крепче станут.

Рядом с третьими работает второй подручный кузнеца. Отвечает за готовность пресса к работе, за ковочный инструмент.

Десятиметровые «ножи», «шила» и другой разный инструмент лежит тут же, возле пресса, на специальных подставках. Ведь одно только «шило» (по-кузнечному: прошивень) весит несколько тонн. Его подносят к слитку мостовым краном, на толстых цепях. Цепи скрежещут от натуги, когда кузнечное «шило» прокалывает — прошивает — пышущий жаром алый слиток. Чтобы из слитка получилась труба. Или обечайка, кольцо.

Кузнечным ножом (резаком) с помощью пресса отрезают лишний металл от поковок, словно горбушку от колбасного круга. Если резаки и прошивни затупятся — беда. А ведь режут они и прошивают — металл.

Первый подручный — хозяин мостовых кранов. Крановые машинисты с верхотуры, из своих кабин, видят и выполняют все его команды. Вот он машет крановому: «Поехали!» — И мостовой кран, вздрогнув, медленно движется вдоль цеха. Над прессом, над всеми станками, над печами-хоромами.

Доехали до нужной печи. Первый подручный командует нагревальщику: «Открывай заслонку!» Из тысячеградусной печи выезжает подина с раскаленным добела слитком. Крановый машинист готов подцепить слиток аккуратно, надежно и...

И уже ждет его главный в цехе человек — старший кузнец. Он и есть кузнец-молодец —

БРИГАДИР

На первый посторонний взгляд может показаться, что старший кузнец и не работает вовсе, а только бегаёт вокруг раскаленного слитка и машет руками. Или вдруг схватит огромный железный циркуль и меряет слиток. Вернее, то, что с ним стало под прессом: куб или цилиндр. Померяет, присмотрится и снова показывает что-то своим помощникам.

«Осади, еще осадил», — показывает он рукой машинисту пресса. Машинист понимает все движения рук бригадира, чувствует рычаги машины и добавляет бойку пресса еще немного мощи. Боек нежно опускается на бывший слиток и давит его, плющит сталь, как будто кусок пластилина.

Старший кузнец один видит внутренним зрением готовое изделие — поковку, когда оно еще совсем не готово. Он один знает, что и как надо сделать, чтобы слиток стал поковкой — валом с цилиндрами разных диаметров, трубой с фланцами, днищем, вогнутым, как миска, с отверстием точно в центре... Да каких только поковок не делают на прессе! Порой приходится раз

пять греть и ковать металл, пока из слитка получится нужная поковка.

Вот тут-то и проявляется главное чудо кузнеца —

ЧУВСТВО МЕТАЛЛА

Прогрелся ли слиток до самого нутра? Готова ли заготовка к прошивке? А к протяжке? Как долго можно будет повозиться на прессе с этой громадиной?

Подсказчиков рядом нет. Своей головой надо соображать. Смотрит бригадир на слиток зорко, внимательно. И уже догадывается, как поведет он себя под прессом. Смекает: «Один бок немного потемней, ага».

Старший кузнец, можно сказать, скульптор по металлу, художник. По цвету металла может определить его температуру, и никаких датчиков ему не надо. Малиновый слиток — значит градусов в нем 600—700, оранжево-красный — значит 800—900, а желтовато-белый — стало быть, 1000 градусов и выше.

Опытный глаз кузнеца различает даже не цвета, а их оттенки: светло-малиновый, желто-оранжевый, беловато-серый или блестяще-белый. А это точность измерительного прибора.

Обслуживают пресс до сорока рабочих в смену. А старший кузнец на всю смену — один. Его кузнечному таланту доверены и пресс-исполн, и слитки-гиганты. И, если разобраться, все атомные реакторы, которые изготавливаются в объединении «Ижорский завод», то есть электрическая энергия для многих городов! Вот какая ответственность!

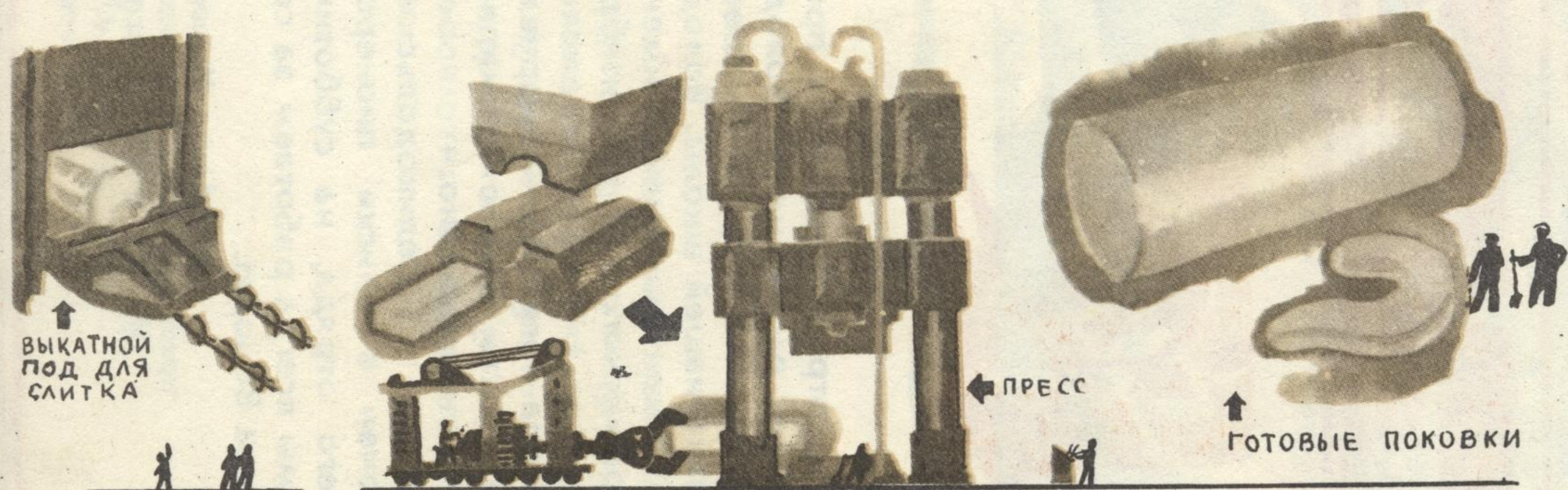

НАША БРАТНАЯ АРМИЯ



БОЕВАЯ
АРМИЯ
РЕБЯТ.
АКТИВИСТОВ
БОРЕТСЯ,
АГИТИРУЕТ,
НАХОДИТ!

НАША БРАТНАЯ АРМИЯ САЛЮТ, ПОБЕДА!



ПЯТИЛЕТКА В КРАСНОМ ГАМГУКЕ

На молочно-товарной ферме совхоза «Знамя» трудится наша ученическая производственная бригада. Мы составили график. Раз в неделю, утром или вечером, каждое звено работает на ферме. Мы осваиваем профессию животновода-механизатора. Ежедневно надаиваем по 10 литров молока от каждой коровы. Нам помогает зоотехник Любовь Киричун. Она выпускница нашей школы.

Оля Сайко,
Знаменская школа,
Брестская область

У нас есть свой трактор, и работает он на учебном участке. Его создали члены кружка «Юный модельщик-конструктор сельскохозяйственных машин». Это — не первая удача кружковцев. Нынешним летом в колхозе имени Калинина успешно прошла полевые испытания самоходная косилка на гусеничном ходу.

Игорь Евсеев,
Березовская средняя школа,
Могилевская область

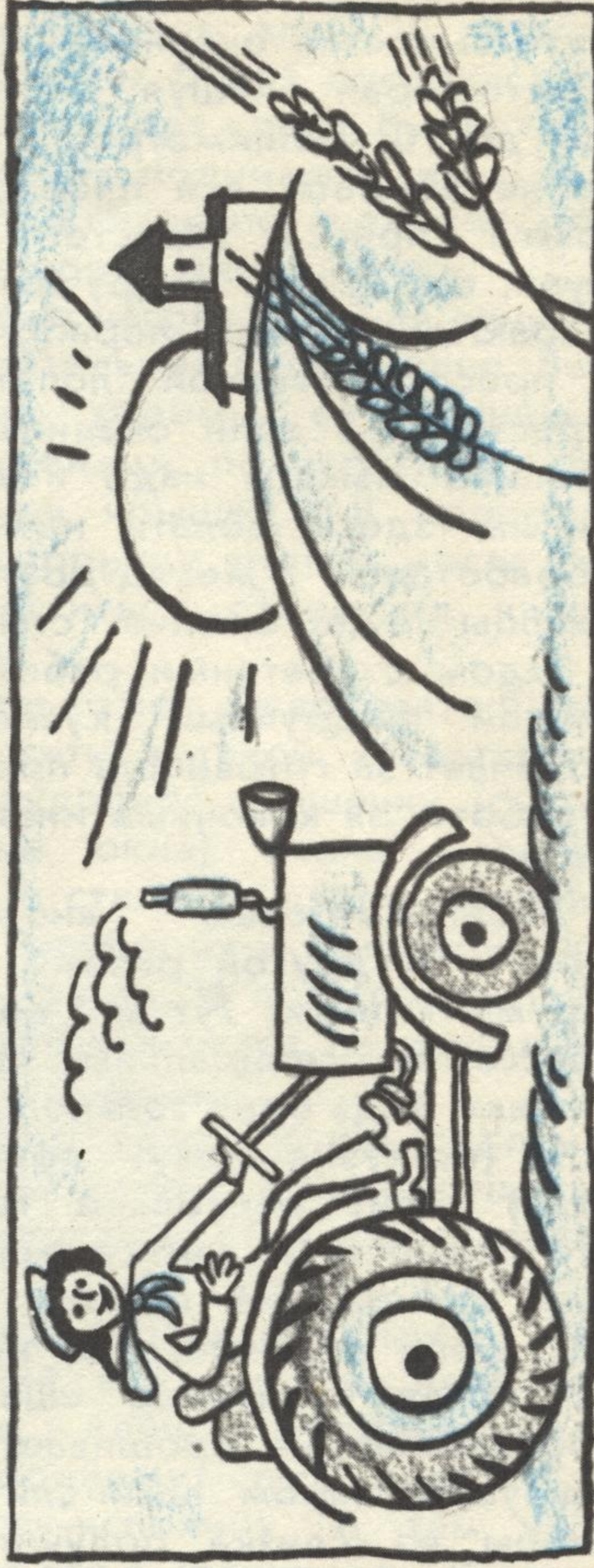

Наш отряд борется за признание ему имени Володи Великодольского, бывшего ученика нашей школы. Володя был курсантом училища имени Держинского. А в сентябре 1941 года в боях у Ладожского озера погиб. На мемориале Славы есть и его фамилия, высеченная навечно.

Володя Великодольский включен в списки пионеров нашего отряда, на субботниках мы всегда работаем за себя и за Володю.

Арина Морина,
председатель совета отряда
6-а класса,
школа № 416,
Ленинград

Наш отряд носит имя юного героя Саши Бородулина. Недавно мы побывали на традиционном слете бородулинцев. В этом году слет проходил на родине героя, в поселке Оредж Ленинградской области. Гостями слета были мать Саши Мария Федоровна и его сестра Ирина Ивановна Бородулины.

Бородулинцы рассказали о своей поисковой работе, делились опытом. В Оредж прибыло 17 делегаций из разных уголков страны. Интересно было послушать пионеров Украины, Латвии, ребят из Владимира, Выксы.

Мы провели траурный митинг на могиле героя. Пионеры поклялись свято чтить память Саши Бородулина и всех тех, кто отдал свою жизнь за свободу и счастье Родины.

Пионеры 5-а класса школы № 3,
Гатчина



СЛОБЪУС

Я гляжу на глобус —
Весь мир передо мной.
На голубой автобус
Похож он и цветной.
Я вижу страны, города,
Москву, Мадрас и Рим.
Так пусть же будет мир всегда
И дружба рядом с ним!

Этот перевод стихотворения индийской школьницы Шейлы Дас (см. «Барабан» № 2) сделал Кайрат Аябергенов из села Пеньково Северо-Казахстанской области.

«Барабан» благодарит всех участников конкурса юных переводчиков и приглашает на 13 страницу журнала.



ЮНКОР ПРОДОЛЖАЕТ РАЗГОВОР

о проблемах и трудностях октябрятских вожатых

Нас с подругой октябрятка слушают. Подойдем к ним на переменке, поиграем во что-нибудь веселое, загадки какие-нибудь загадаем и еще договоримся, чтобы они пришли в школу часам к пяти. Как договоримся, так они и придут. Мы им про законы пионеров рассказываем, читаем о подвигах пионеров-героев, о детстве и юности Ленина. А потом играем, конечно, — они ведь не могут долго слушать и тихо сидеть.

*Оля Шальнова,
село Сидоровка,
Алтайский край*

ния, и он угощал одноклассников конфетами. Когда он дошел до парты, за которой сидела я и еще одна вожатая, то приостановился в раздумье, а затем двинулся дальше. Всем стало как-то неловко. Даже немножко стыдно за октябрятку, который пожатничал. Но как нужно было вести себя в этой ситуации, я так и не придумала.

*Вика Яровая,
Донецк*

Мои первоклассники — ребята хорошие, умные, послушные. Я с ними играю в разные игры, разучиваю стихи, песни, танцы. А они меня любят и все время о чем-то спрашивают. Их учит та же учительница, которая была и у меня. А однажды ей было очень плохо, у нее умер муж, и она заболела... Мы с октябрятками пришли все к ней домой навестить, потому что ей было тяжело одной. Натопили печку, подмели в комнате. Я сварила обед. Учительница даже немножко улыбнулась и сказала, чтобы я пока была с октябрятками вместо нее. И они меня слушались, делали домашние задания и не шумели.

*Люда Ворожбит,
село Новоселица,
Черновицкая область*

Мы думаем, что с октябрятками надо меньше проводить время в школе. Надо с ними сходить в кино, в зоопарк, на какую-нибудь другую экскурсию или прогулку. Надо постараться с ними подружиться, чтобы они почувствовали, что вожатые их друзья.

*Лена и Алла,
вожатые октябрят,
Ташкент*

Недавно произошел случай, который заставил меня задуматься: может, это мне только кажется, что мы с октябрятками подружились? У одного октябрятка был день рождение



МИР, В КОТОРОМ МЫ ЖИВЕМ

Внимание! Подводим итоги нашего фотоконкурса за минувший год.

1-е место присуждено **Сереже Алферову** (Ирбит) за фотографии, напечатанные в 4-м, 5-м и 8-м выпусках «Барабана».

2-е место — **Свете Елистратовой** (Ульяновская область) за снимок «Не бывать войне!» (публикуется в этом номере).
3-е место — **Тане Виншиной** (Сахалинская область) за снимок «Валерка» («Барабан», № 11).

Победителям будут высланы книги и почетные дипломы. Почетными дипломами «Костра» за активное участие в фотоконкурсе награждаются **Саша Иванов** (Челябинск), **Ира Хорошилова** (Кокчетав), **Илья Курков** (поселок Молодежный Минской области), **Эдик Озерин** (село Боринское Липецкой области), **Наташа Афа-**

нашева (Москва), **Эля Щербаква** (Тульская область), **Нафиса Саттарова** (Узбекская ССР), **Валерий Жарников** (Улан-Удэ), **Сереза Шала** (Таллин), **Наташа Ряписова** (Кемерово), **Сереза Шевченко** (Красный Луч), **Ира Терентьева** (Котовск), **Есберген Амиров** (Целиноград), **Миша Ба-**

ФОТОКОКУРС



НЕ БЫВАТЬ ВОЙНЕ!

Света Елистратова, Ульяновская область

рашов (Архангельск), **Наташа Ермакова** (Ленинград).

Почетными грамотами «Костра» за активное участие в фотоконкурсе награждаются также **фотостудия Дома пионеров № 2 Кокчетав** и **фотостудия «Ровесник» Дома пионеров Улан-Удэ** (руководитель В. Ф. Козлов).

ФОТОКОКУРС

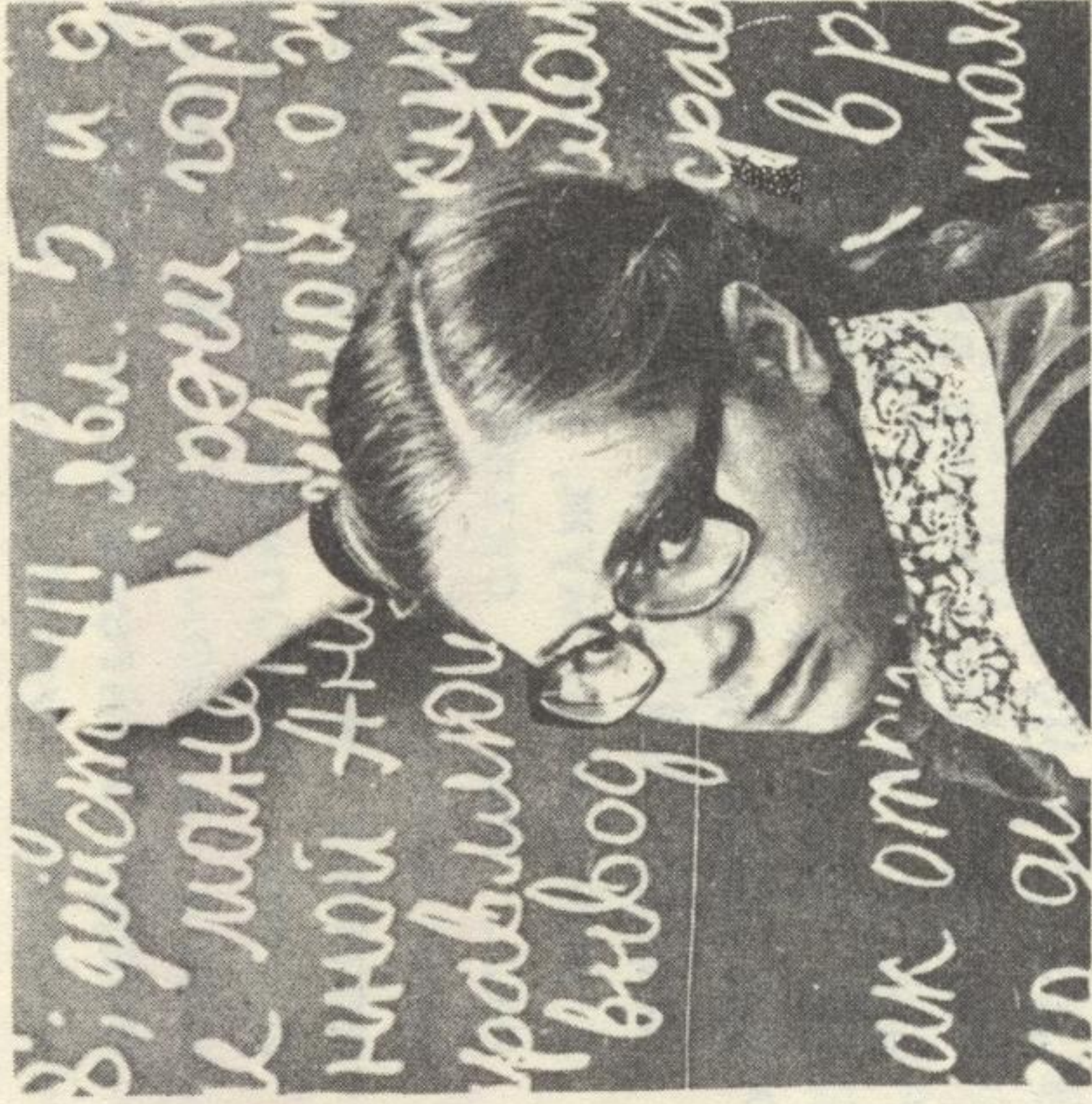

У ДОСКИ
Наташа Ермакова, Ленинград

«Барабан» горячо поздравляет победителей фотоконкурса!

По многочисленным просьбам и пожеланиям наших читателей фотоконкурс «Мир, в котором мы живем» будет продолжен и в следующем году.

КТО, ЕСЛИ НЕ ТЫ?

Награда за мужество была вручена пятикласснику **Маргусу Раудсеппу**. **Маргус** собрался после уроков на рыбалку. Вдруг он услышал испуганный детский крик. Пробежав к повороту реки, он увидел на водоеме коляску для куклы, а рядом — девочку. Это была двухлетняя **Пийя** с соседнего хутора.

Маргус кинулся на помощь, вытащил девочку из реки и отнес домой. Указом Президиума Верховного Совета Эстонской ССР **Маргус** награжден

медалью «За спасение утопающих».

Кульдар Эбрук,
Каармаская восьмилетняя школа



ХОТИМ ПОСОВЕТОВАТЬСЯ

У нас в классе есть девочка **Софья К.** Бывший председатель. Наш классный руководитель **Алина Николаевна** распорядилась ребят по звеньям, и все были довольны. Но стоило ей уехать, как **София** всех переставила, сказала, что в первом звене много мальчиков, а в третьем — девочек. **София** всех перессорила, но все-таки звенья переиначила. Через месяц ее переизбрали и выбрали звеньевой второго звена. Она и говорит новому председателю:

— Давай переменим звенья!

В каждом звене должны быть друзья.

Всех своих друзей **София** забрала в свое звено, а всех девочек — в первое и третье звено. На этот раз мы не стерпели и сказали ей, что она ведь уже не председатель и нечего ей командовать. А **София** никого слушать не хочет. Что нам делать? Как быть?

Ученицы 6-а класса,
школа № 37,
Ташкент

«Барабан» предлагает своим читателям ответить шести классникам из Ташкента.

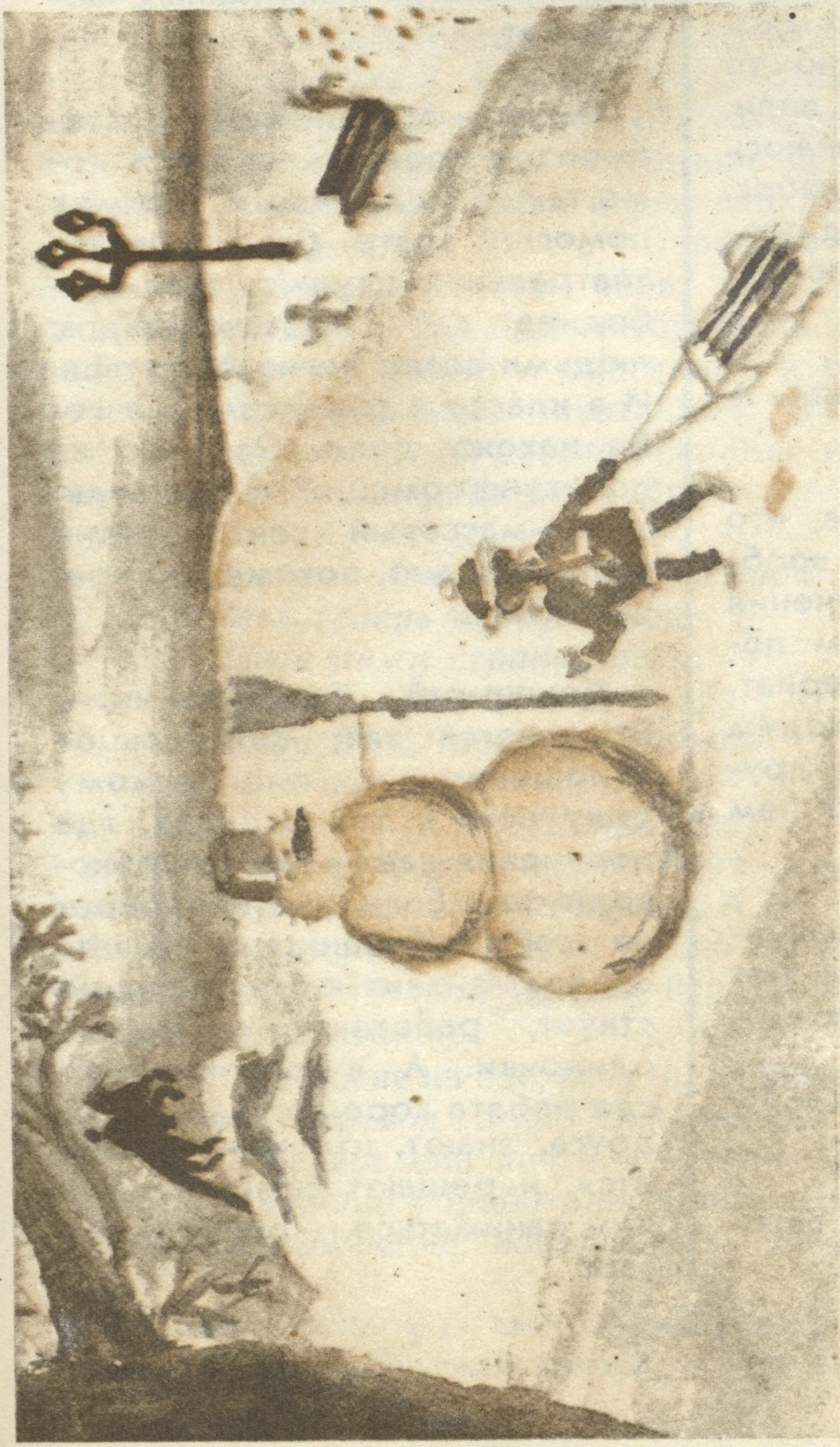

ЗИМА

Вадик Жуков, 11 лет

МОЯ РОДИНА -

СССР

Наш город родился в 1977 году. Сначала он был поселком Ноябрьским, а в 1982 году стал городом. Когда приехали сюда первые жители, здесь была глухая тайга. А теперь это настоящая современная больница, детские сады. Строится современный аэропорт. А пока что мы летаем на вертолетах.

*Лена Гордеева,
Ноябрьск,
Тюменская область*

Сургуту — почти 400 лет, но до недавнего времени это было мало кому известное село. В прошлые времена сюда ссылали политических заключенных. А теперь Сургут — большой красивый город. Самая распространённая профессия — строитель. Кроме строителей, у нас много шоферов, нефтяников, геологов. Я люблю свой край за его мужественных людей. Иногда мы не ходим в школу из-за сильных морозов, а рабочие не останавливаются, продолжают строить дома, добывать нефть и газ. Радищев писал про Сибирь: «Какой это мощный край! Ему предстоит сыграть великую роль в летописях мира!» Мы видим, как сбывается предсказание Радищева.

*Лена Самарина,
6-г класс, школа № 2,
Сургут*



Сева Зельченко учится в 5-б классе 318-й ленинградской школы. Он пишет стихи. А недавно попробовал не просто писать стихи, а перевести их с языка, который учит, — с французского. Вот стихотворение Робера Десноса «Муравей» в переводе Севы Зельченко.

- Муравей трех метров роста
Носит шляпу очень просто!
- Быть не может, быть не может!
- Муравей в тележке тащит
Восемь уток говорящих!
- Быть не может, быть не может!
- Муравей французский знает
И с прохожими болтает!
- Быть не может, быть не может!
- А быть может, может быть?





ЧТО ТАКОЕ ПИОНЕРСКОЕ ПОРУЧЕНИЕ?

238 юнкоров прислали свои ответы на вопросы «Задания № 1», напечатанные в 1 выпуске «Барабана» за этот год. Выяснилось, что 65 процентов ребят, ответивших на анкету «Барабана», получили свои пионерские поручения на отрядном сборе, 30 процентам дал поручение классный руководитель, а у 5 процентов пионерских поручений нет. Многие письма говорят о том, что далеко не во всех отрядах пионеры знают интересы и увлечения друг друга. Поэтому и поручения носят формальный характер. Так Сережа Исаев из челябинской школы № 16 хотел бы быть физоргом класса, он спортсмен, имеет разряды по борьбе дзюдо и самбо, а в классе он — член трудового сектора. Поручение ответственное и важное, но, может быть, в должности физорга Сережа был бы полезней своему отряду?

Юля Захарова из города Темникова Мордовской АССР пишет: «У меня пионерское поручение поливать цветы». Неужели лишь этим и ограничивается участие Юли в пионерской жизни? Если так, то скучно, наверно, живет ей в отряде. И одна ли Юля в том виновата?

О роли пионерского поручения в жизни отряда размышляют пионеры ленинградских школ: Света Глебова (246-я шк.), Леша Моисеев (107-я шк.) Надя Андрианова (60-я школа-интернат), Коля Горелов (119-я шк.). Дежурный барабанщик — Саша Захаров (298-я шк.).

Дежурный барабанщик: — Меня удивляет, когда в некоторых классах у трех-четырех девочек поручение — поливать цветы. Это и поручением трудно назвать. Допустим, есть в классе настоящий любитель цветоводства — пусть занимается цветами. Если нет — де-

журные полиют. Я думаю, что цветы поливать — липовое поручение. Оно удобно, чтобы прикрыть нежелание что-либо делать. А вы как думаете?

Света: — Они хотя бы цветы поливают, а ведь есть такие ребята, у которых поручение записано только на бумаге, а они его не выполняют. Пионерское поручение есть у всех в классе, а большая часть ребят ничего не делает.

Дежурный барабанщик: — А почему так происходит?

Леша: — У нас потому, что класс недружный. Девочки и мальчики — два лагеря. О какой же общей пионерской жизни можно говорить, если мы встречаемся только на занятиях. У меня нет друзей в классе, я дружу с ребятами из дома, где живу.

Надя: — А я думаю, что многим ребятам неинтересно то поручение, которое им дали. Вот мне повезло. Я увлекаюсь спортом и в классе — физорг. А еще мы шефствуем над первым классом, а я очень люблю возиться с малышами.

Дежурный барабанщик: — А кто тебе дал поручение?

Надя: — Я сама сказала, что именно хочу делать. А вообще-то у нас дают поручения ребята. Но мы в особом положении — школа-интернат. После уроков мы не уходим домой. Мы вместе живем, дружим, хорошо знаем, кто чем увлекается.

Света: — А у нас учительница дает поручение. Если нет желающих — она назначает.

Дежурный барабанщик: — Ты считаешь это правильным?

Света: — У ребят нет авторитета.

Дежурный барабанщик: — А кто виноват?

Света: — Наверное, сами ребята.

Леша: — Конечно, неправильно, когда поручения дает классный руководитель. Но наша учительница, к примеру, волевой, властный человек. Она не позволяет с собой спорить.

Коля: — У нас дает поручения отряд. Обычно два-три человека вызываются сами что-то делать. А потом мы смотрим, кто чем интересуется. Есть у нас один мальчик. Он не очень хорошо учится, но у него золотые руки. Он отвечает за трудовые дела: сломался стул или швабра — починит. Каждый человек в чем-то да активен. В том, что ему нравится. Неактивных людей нет.

Леша: — Многие просто стесняются проявить себя. Я тоже таким был. Знаете, что мне помогло? Театр. Стал ходить в театральную студию, стал свободнее себя чувствовать, с людьми стало легче общаться. И в классе я тоже сам для себя нахожу дело. Отвечаю за политинформации и за культурно-массовый сектор. Мне это не трудно, потому что нравится.

Дежурный барабанщик: — Получается так: формальное отношение к пионерскому делу есть в тех отрядах, где поручения дает классный руководитель. Если учитель берет на себя обязанности совета отряда, значит отряд бездействует, работают активисты-одиночки. А в тех отрядах, где ребята хорошо знают друг друга, знают, кто чем увлекается, и решают сами, кому и чем заниматься — отряд работает.

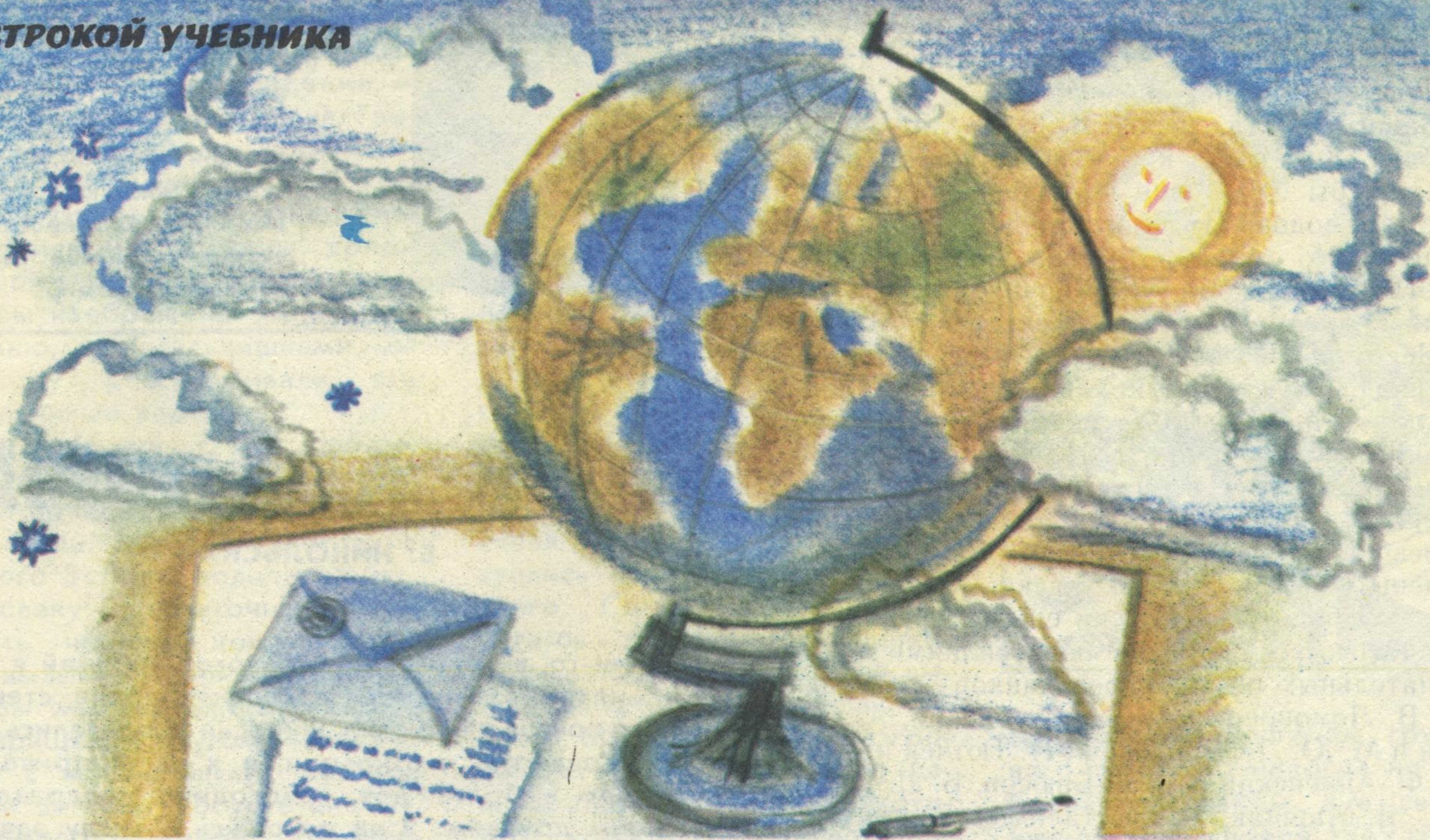

«Я смотрю на глобус...»

Творчество юных переводчиков, принявших участие в конкурсе «Барабана», комментирует поэт и переводчик Михаил ЯСНОВ.

В февральском номере нашего журнала было напечатано письмо свердловской пятиклассницы Марины Кирилловой. Она прислала стихотворение своей индийской подруги Шейлы Дас «Глобус». Мы напечатали это стихотворение по-английски и предложили юным переводчикам попробовать его перевести. Почта «Барабана» оказалась очень большой, сотни ребят прислали нам свои переводы. Трудно было выбрать из них лучший, наиболее близкий к оригиналу и одновременно художественный, поэтичный. Пожалуй, успешнее других с этой работой справился шестиклассник из Ленинграда Боря Вихнович. Вот его перевод:

*Вот он — глобус — шар земной
Весь теперь передо мной.
Все я вижу страны, реки,
Города, материки.
Вижу Рим, Москву, Мадрас.
До свиданья!*

Шейла Дас.

«Я буду очень рад, — пишет Боря, — если мой перевод понравится вам и Марине. А если Шейла захочет еще писать стихи, я желаю ей успехов». Мы надеемся, что ты, Марина, передашь Шейле это доброе пожелание.

Наверное, многие из вас, ребята, прочитав опубликованный перевод Бори Вихновича, скажут: «И у меня переведено почти что так!» Действительно, вы хорошо поработали, внимательно прочитали стихотворение, постарались передать его смысл.

Но давайте еще раз вместе разберемся.

Вы, конечно, обратили внимание, что стихотво-

рение состоит из шести строчек, хотя записано оно, как иногда говорят, «лесенкой». Каждая пара строк рифмуется — разве что начальные строки стихотворения у Шейлы не срифмовались. Но это часто бывает у начинающих поэтов! Зато дальше — рифмовка точна: «of me — I see», «Madras — Das». И размер, хотя и сбивчив немного, но вполне угадывается, подсказывает вам нужный размер перевода. Прочтите, например, две последние строчки: следом за ударным слогом обязательно идет безударный. Обозначая вертикальной черточкой ударный слог, а горизонтальной — безударный, мы можем легко изобразить этот размер: /—/—/—/. Если вы немного знакомы со стихосложением, то уже догадались, что стихотворение написано четырехстопным хореем.

Значит, у нас есть: шесть строк, парная рифмовка (две строки, следуя оригиналу, могут быть незарифмованы) и размер — четырехстопный хорей. Теперь нужно это стихотворное «пространство» заполнить поэтическим содержанием, близким к оригиналу. Сравните перевод Бори со стихотворением Шейлы — вы убедитесь, что переводчик оказался почти буквально точен: он сумел сохранить чуть ли не каждое слово оригинала, размер и рифму. Мне особенно понравилось, как у Бори получились строки:

*Все я вижу страны, реки,
Города, материки.*

Вроде бы, он сохраняет незарифмованные строчки Шейлы (правда, передвинув их в середину стихотворения), но посмотрите, как похоже кончаются слова, стоящие на концах строк: «реки /-рики!» Такое окончание называется «теневогой рифмой», звуки как бы оттеняют друг друга, стихотворение становится богатым по звучанию, интересным. Скорее всего, у Бори это получилось

случайно, но поэзия тем и хороша, что даже случайно в ней порой «играют».

Ваши, ребята, переводы я разложил на три группы. К первой, кроме перевода Бори Вихновича, я бы отнес еще несколько понравившихся мне переводов. Их прислали шестиклассница из киргизского города Токмака Марина Яковлева, Светлана Еникова из Керчи, шестиклассницы Юля Голованова и Галя Желтова из Ярославля.

Некоторые из вас прислали не художественный перевод, а подстрочный: слово за словом перевели английский текст на русский, и вместо стихотворения получилась проза. Но вы, наверное, знаете, что наша отечественная поэзия славится традицией художественного перевода. Стихи в переводе должны звучать так, словно они не переведены, а написаны по-русски. Художественный перевод родился в России еще в середине восемнадцатого века, и с тех пор усилиями наших замечательных поэтов-переводчиков — а среди них М. В. Ломоносов и В. А. Жуковский, А. С. Пушкин и М. Ю. Лермонтов, Ф. И. Тютчев и А. А. Фет, И. Ф. Анненский и В. Я. Брюсов, Б. Л. Пастернак и С. Я. Маршак, — нам стала доступна чуть ли не вся мировая поэзия.

Другие ребята — и таких большинство — прислали переводы, как бы написанные на тему стихотворения Шейлы Дас. Такая форма стихотворного перевода вполне может существовать, особенно широко она была распространена в девятнадцатом веке. Такой перевод называется «вольным», такие стихи называются написанными «по мотивам». Кое-кто прислал даже по два-три варианта перевода — чувствуется, с каким желанием и интересом поработали юные переводчики!

Среди «вольных» переводов мне бы хотелось отметить стихотворения пятиклассника из Москвы Димы Добаткина, Марины Чувандейкиной из Ульяновской области, ученика четвертого класса из Ленинграда Сережи Торилова. А ребята из школы № 21 города Кемерово прислали целую подборку не только своих переводов, но и иллюстраций к ним. Хочу в заключение привести один такой «вольный» перевод — его прислала шестиклассница Наташа Суровцева из Ленинграда:

*Я смотрю на глобус,
Глобус голубой —
Пять материков
Я вижу пред собой.
Вижу реки, горы, города,
Планету эту не забуду никогда!
Надо землю сберечь,
Защитить и не дать ей взорваться.
Не хочу умереть!
Надо людям всем вместе собраться,
Запретить богатеям войну
И раздать безработным казну.
Вижу Москву, Рим, Мадрас,
Вижу, как мне солнышко смеется.
До скорого свиданья, Шейла Дас!
Будем вместе за мир бороться.*

Как видите, этот перевод очень далек от оригинала, но сколько в нем доброты, энергии, желания жить в мире — всего того, что осталось как бы «в подтексте» стихотворения Шейлы Дас!



ЕЛЕНА ЦЫБУЛЬКО, 6 класс, Якутск, член школьного клуба международной дружбы, интересуется жизнью зарубежных стран. Она просит рассказать о борьбе народов за свободу, за мир.

ТРИ АЛЬБОМА

Б. НИКОЛЬСКИЙ

Как-то, в один из предновогодних дней я остановился на Невском проспекте возле стеклянного почтового киоска. В киоске продавались марки, конверты и открытки, и я рассматривал их, решая выбрать для новогодних поздравлений своим друзьям. Я не отношусь к числу заядлых коллекционеров и уж тем более не считаю себя особым знатоком филателии, но каждый раз, когда я разглядываю разноцветное марочное богатство, во мне вдруг словно просыпается, словно вновь оживает маленький мальчишка еще из того — далекого, довоенного времени.

Тогда, как раз под новый 1940-й год мне подарили старинный иллюстрированный альбом для марок. Видно, этот альбом уже не раз менял своих хозяев, прежде чем добрался до нашего дома. Помню, меня он поразили своей роскошной, тисненной золотом обложкой, буквой «ять» и твердым знаком в конце слов, то и дело попадавшимися на его страницах в названиях стран, и датой, которая стояла на титульном листе: «1901 годъ». Выходит, альбом этот был ровесником века.

Каким-то чудом сохранился альбом и во время Великой Отечественной войны, в блокадном Ленинграде, и теперь я тщательно берегу его как память о детстве. Переплет его изрядно потерялся, потускнел и уже не выглядит так сказочно роскошно, как прежде, да и марок в нем осталось совсем немного.

Я листаю его пожелтевшие, плотные страницы, как листал их когда-то в детстве, и с этих страниц на меня смотрят марки государств, которых уже нет и в помине, марки колоний, которые давно уже превратились в свободные государства, смотрят надменные лица королей и прочих властителей, давно уже свергнутых и забытых. «Испанская Вест-Индия», «Британское владение», «Нидерландская Индия» — читаю я заголовки наверху страниц. О многом могут рассказать эти страницы. Выразительнее всякого учебника истории они рассказывают о том времени, когда империалистические державы алчно делили между собой колонии, когда едва ли не к каждой африканской или азиатской стране обязательно добавлялось: «британское владение» «бельгийское владение», «испанское владение»...

А вот еще одна страница. «Португальские владения, — значит на ней. — Ангола, Гвинея, Мозамбик». Короны — символ владычества Португалии и рядом аккуратненькие, идиллические хижины среди сочной зелени, резвящиеся зебры изображены на марках. Помню, как мальчишками мы подолгу рассматривали эти заманчивые картинки.

Но уже тогда мы, ребята, знали, что марки эти не говорили правды о колониях, марки лгали. Африка всегда, с самого детства, волновала нас. Человеку достаточно было иметь черную кожу, чтобы он вызывал у нас симпатию, чтобы мы считали его своим товарищем, другом, братом. Ибо с мальчишеских лет мы были за тех, кто угнетен.

Немало времени, упорной борьбы и жертв понадобилось для того, чтобы и Индия, и Ангола, и Мозамбик, и многие, многие другие страны стали не чьими-то заморскими владениями, униженными и поработанными, а свободными, независимыми государствами. Я листаю страницы старинного альбома и, кажется, наяву слышу гул ветра Истории, гул ветра Свободы.

Да, о многом может рассказать старый альбом.

А рядом с ним столь же бережно хранится мной совсем невзрачная на первый взгляд тетрадка, сшитая суровой ниткой из газетных страниц. Это тоже альбом, альбом для марок. На его страницах без труда можно разглядеть дату и название газеты: «Июль, 1944 год, «Ленинградская правда». В то время не хватало бумаги, и я, двенадцатилетний подросток, сшил альбом для марок из газет. Между наклеенными марками с изображением орденов Кутузова и Суворова, между марками, посвященными памяти 28 гвардейцев-панфиловцев и Зои Космодемьянской, ясно читаются газетные строки:

«...Северо-западнее города Полоцк наши войска с боями продвигались вперед и заняли более 30 населенных пунктов...»

В те дни, когда я мастерил этот альбом, когда печалился, что нет под руками более подходящей бумаги, я, конечно же, не думал, что именно эту газетную тетрадку буду держать сегодня в руках с особым, волнующим чувством, что именно эта тетрадка станет сегодня, пусть малым, но свидетельством истории, памятью войны и Победы...

В этом самодельном альбоме на самой последней странице аккуратно наклеена красивая марка, на которой скрестились три флага — Советского Союза, Соединенных Штатов Америки и Великобритании. Эта марка была выпущена в честь антифашистского боевого союза, разгромившего гитлеризм, того самого боевого союза, о котором кое-кто за океаном сегодня всячески старается забыть.

Глядя на эту марку, я вспоминаю историю, которую недавно рассказали газеты.

Бывают в жизни каждого человека такие события, такие минуты, которые навсегда, сколько бы лет потом ни минуло, остаются самыми важными, самыми главными и словно бы наполняют потом особым смыслом и значением все прожитые годы. Таким событием для американца Джозефа Половски стало то, что произошло 25 апреля 1945 года на берегу Эльбы.

В тот день Джозеф Половски был в составе передового патруля и одним из первых увидел советских разведчиков, переправившихся через Эльбу. Советские и американские солдаты бросились навстречу друг другу, они обнимались, крепко пожимали руки. И радость их была понятна. Слишком многое означала эта встреча. Соединились наступавшие с востока советские войска и двигавшиеся с запада войска союзников. Близился конец войне. Всего две недели оставалось до полной капитуляции фашистской империи.

После войны Джозеф Половски вернулся к себе на родину, в Соединенные Шта-



ты, работал шофером грузового такси, но никогда не забывал о главном дне своей жизни, о 25 апреля 1945 года, о встрече на Эльбе. Он мечтал о том, чтобы дружба и сотрудничество между двумя народами — советским и американским — крепились, чтобы никогда больше не повторилась война, чтобы на земле всегда царил мир. Все, что было в его силах, он делал ради этой цели.

«На Эльбе, — говорил он, — мы, американцы и русские, поклялись никогда не забывать друг о друге. Мы дали клятву посвятить нашу жизнь укреплению дружбы между нашими странами, чтобы не допустить впредь новой мировой войны».

Этой клятве Джозеф Половски оставался верен всю жизнь. И когда осенью 1983 года он узнал, что неизлечимо болен, что дни его сочтены, он написал завещание, в котором просил похоронить его на берегу Эльбы, там, где в 1945-м встретились советские и американские солдаты, громившие фашизм. С этой просьбой ветеран обратился в Белый дом и в военное ведомство Соединенных Штатов — Пентагон. Но Пентагон отказался оплатить похороны бывшего солдата. У Пентагона, щедро тратящего миллиарды и миллиарды на новые ракеты и ядерные заряды, не нашлось денег, чтобы выполнить по-

следнюю просьбу ветерана. И это не случайно: Джозеф Половски давно уже вызывал раздражение американских властей своими призывами к миру и сотрудничеству с Советским Союзом.

Последнюю волю солдата исполнили его друзья и родственники. Его похоронили на берегу Эльбы, в земле, обильно политой кровью тех, кто сражался против фашизма. Сюда, чтобы отдать последние почести солдату, приехали не только его товарищи, ветераны войны из Соединенных Штатов, приехали и советские ветераны — те, кто в победном сорок пятом с боями пришел на Эльбу. И снова звучали здесь слова клятвы быть верными делу мира, делу дружбы между двумя великими народами.

На каменном надгробии на могиле Джозефа Половски изображены две руки, соединившиеся в крепком пожатии. Таково было желание старого солдата, который когда-то здесь, на берегу Эльбы, радостно жал пропахшие порохом руки советских воинов. Теперь это рукопожатие навсегда запечатлено в камне. Оно как бы говорит всем тем, кто хотел бы забыть уроки прошлого: дружба народов, дружба простых людей Земли сильна и надежна, она не даст разразиться новому военному пожару.

Вот о чем заставила меня вспомнить старая марка в альбоме, сшитом из газетных страниц.

Там же, на одной из страничек военного альбома, я вижу три большие квадратные марки выпуска 1944 года. Я помню, как мы, мальчишки, охотились за этими марками, как ценили их. Они, эти марки, были посвящены десятилетию первой попытки прорваться в стратосферу. Федосеенко, Васенко, Усыскин — мы хорошо знали фамилии этих мужественных людей, отдавших свои жизни во имя постижения загадок околоземного пространства. Даже невероятные тяжкие дни войны не затмили память о первых героях-

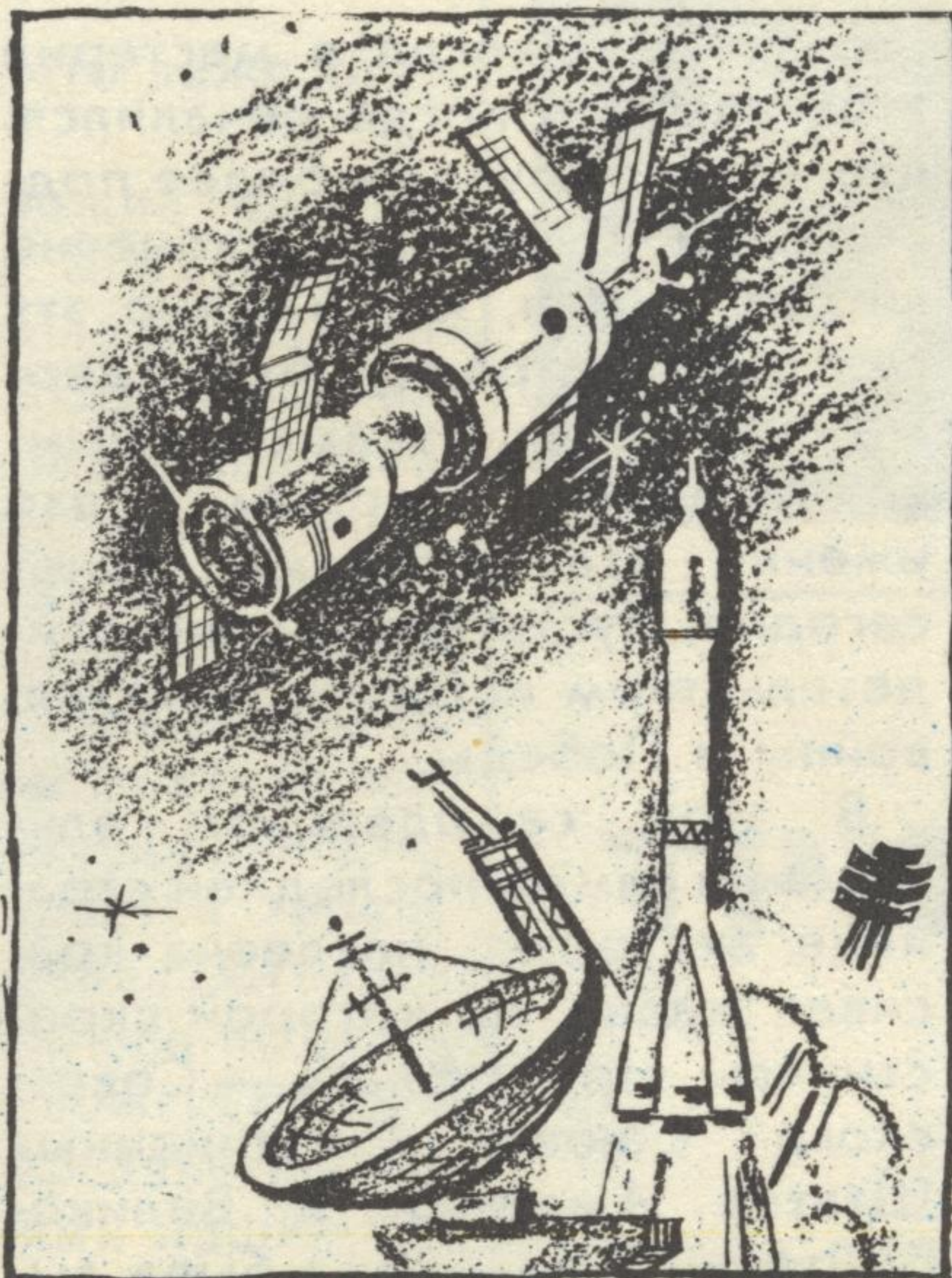

стратонавтах. И всматриваясь сегодня в эти лица на фоне белого стратостата, рвущегося ввысь, невольно думаешь: как же далеко мы шагнули! Многомесячная работа на космической орбите, выходы в открытый космос, научные эксперименты, проводимые на космических орбитальных станциях — все стало не только выдающимися событиями, не только впечатляющими достижениями нашей науки, но и привычным делом. И это, может быть, самое знаменательное.

Но если уж речь зашла о космосе и его покорителях, то самое время рассказать о третьем моем альбоме. Этот альбом появился у меня сравнительно недавно. Нет, повторяю еще раз, я вовсе не претендую на звание филателиста-коллекционера. Но честное слово, трудно удержаться, чтобы не оставить на память марки с портретами наших мужественных космонавтов, с изображением стремительных космических кораблей или фантастических инопланетных пейзажей...

На одной из страниц этого, третьего моего альбома взгляд мой всякий раз невольно задерживается на четырех ярких, словно бы светящихся, марках. «АПОЛЛОН — СОЮЗ» написано на этих марках. Два космических корабля сходятся, сближаются на фоне голубого земного шара. Это произошло около десяти лет

назад. Советский космический корабль «Союз» и американский «Аполлон» встретились, состыковались на орбите. Свершилось первое в истории человечества космическое рукопожатие отважных американских астронавтов и мужественных советских исследователей космоса.

Такие события не забываются. В Вашингтоне, в прекрасном музее авиации и космонавтики я сам своими глазами видел точную копию советско-американской космической станции «Союз-Аполлон», я видел, с каким неподдельным интересом, с каким радостным оживлением, с каким любопытством рассматривали американцы — и взрослые, и подростки — эту станцию. Кстати, музей этот расположен не так уж далеко от Белого дома, и, наверно, некоторым американским политикам, тем, кто сегодня старательно вынашивает планы «звездных войн», планы превращения космоса в поле боя, следовало бы почаще заглядывать сюда. Ведь именно мирное сотрудничество — будь то изучение космоса или совместная борьба с болезнями, или охрана природы — по-настоящему достойно человека. Именно такое сотрудничество и предлагает наша страна Соединенным Штатам.

Я листаю страницы альбома, и марки словно бы говорят со мной, словно бы спешат рассказать — каждая — свою историю... Таков мой третий альбом. И я думаю, может быть, спустя много лет кто-нибудь возьмет его в руки с таким же волнением, с каким сегодня беру я свою самодельную тетрадку, где между марок военных лет отчетливо проглядывает газетный шрифт сводок Информбюро...

Но это когда-нибудь потом, спустя годы. А сейчас я выбираю в почтовом киоске марки покрасивее, чтобы наклеить их на конверты с новогодними поздравлениями. Что пожелаю я своим друзьям? Ну, конечно, того же, чего желают сегодня все люди нашей планеты, — счастья и мира.

К 170-ЛЕТИЮ СО ДНЯ РОЖДЕНИЯ М. Ю. ЛЕРМОНТОВА

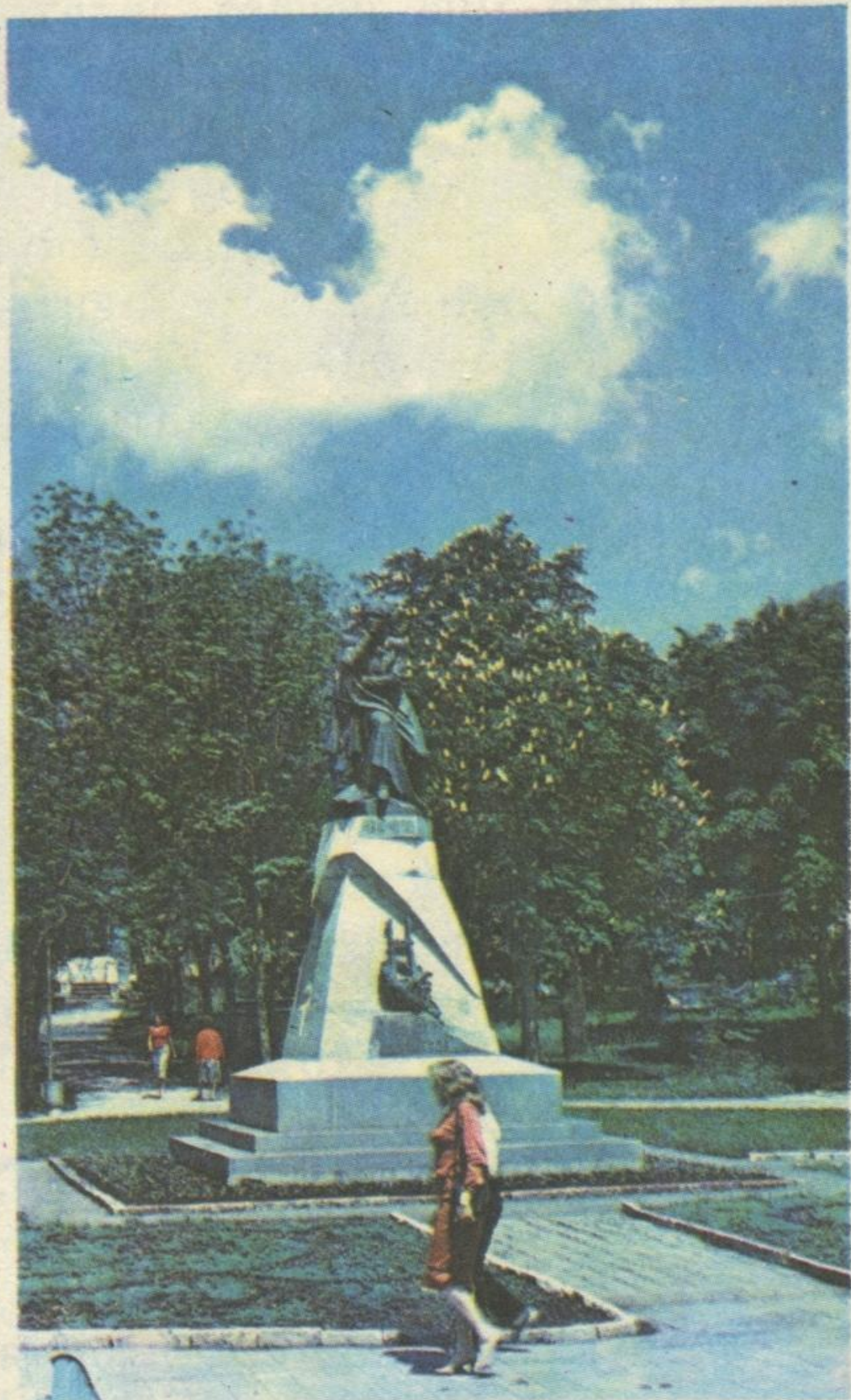

Белый, крытый камышом домик, укрывают от непогоды стволы и кроны могучих деревьев. В комнатах стоит звенящая тишина.

В кабинете поэта, на столе — две раскрытые книги, листы чистой бумаги, бронзовый подсвечник, остро заточенное гусиное перо.

Из окна виден уголок сада, густые заросли жасмина и кремнистая дорожка. Там, за белым забором, нависает лохматая шапка Машука, синеют далекие горы.

Но Машук совсем близок. Если пойти по этой кремнистой дорожке, то скоро выйдешь на его крутой отрог, где за каждым поворотом — новые картины и впечатления. Коснешься осторожно рукой скалистого склона и не чувствуешь привычного холода — шелковистый камень дышит теплом.

А силуэт беркута в просторном небе кажется неподвижным, нарисованным. И хочется верить, что полет птицы и высокий полет человеческой мысли нельзя остановить или прервать выстрелом. Увы, оказывается, можно...

Так что же тогда невозможно? Невозможно остановить людской поток к домику поэта, к беседке с Эоловой арфой и к маленькому гроту на склоне Машука. Все эти люди идут к Лермонтову.

А рисунки, которые ты здесь видишь, прислали в Пятигорск, в Государственный музей-заповедник юные художники — участники детского все-союзного конкурса, посвященного 170-летию со дня рождения Михаила Юрьевича Лермонтова.

Е. ФИЛИППОВ
Фото А. Касилова

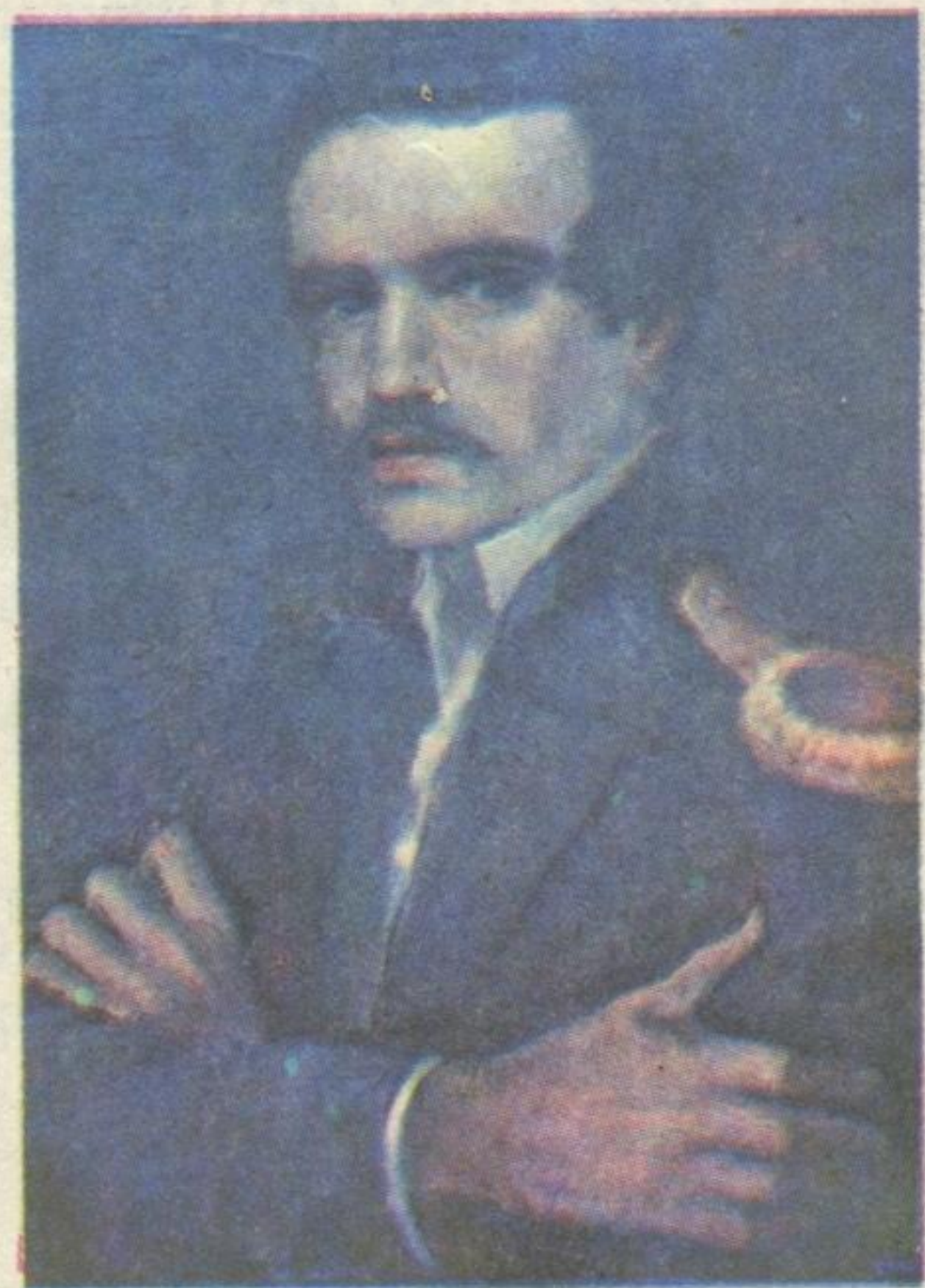

Михаил Юрьевич Лермонтов
Пятигорск, 1837 г.



Михаил Юрьевич Лермонтов
Пятигорск, 1837 г.



Михаил Юрьевич Лермонтов
Пятигорск, 1837 г.

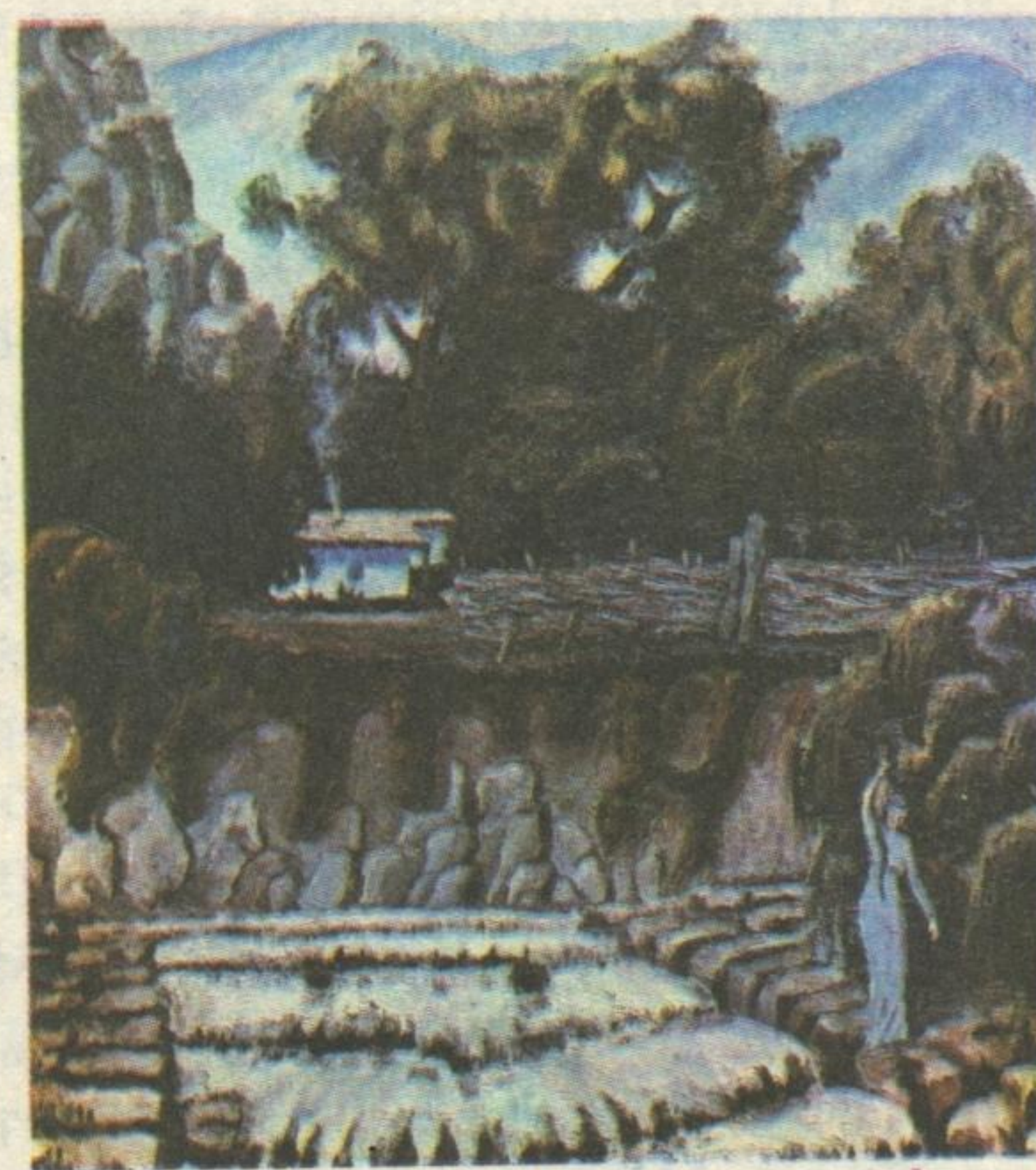

ДВОЙКА

ПО

природоведению



РАССКАЗ

Евгений ПРИЦКЕР

Рисунок О. Филипенко

И дверь, тяжелая школьная дверь, сегодня казалась много тяжелее, чем всегда. Она открывалась медленно, и то только когда я навалился на нее всем телом. А закрывалась она очень быстро, так что я еле успел увернуться, даже немножко не успел.

Но в общем-то все было правильно, потому что я не слишком спешил сегодня домой. Мама еще утром грозилась, что после работы зайдет в школу, узнать, как мои дела. Хорошо бы, если бы ее на работе задержали или, чтобы Анна Терентьевна раньше бы ушла. Только все равно ничего не выйдет. То есть, у нее-то все выйдет. Она-то успеет и зайдет, и застанет Анну Терентьевну, и узнает про двойку по природоведению. Это у меня ничего не выйдет, чтобы она не узнала.

А потом дома будет большой скандал и мама положит меня спать раньше времени («Глаза бы мои на тебя не смотрели!»). А поздно вечером придет папа из библиотеки, все узнает, войдет в комнату, где я сплю, зажжет свет и скажет:

— Перестань притворяться. Ведь не спишь же. Невозможно заснуть, когда совесть неспокойна.

А когда я начну вставать, он опять скажет:

— Ладно уж, лежи, не в этом дело. Ты лучше объясни мне, почему сам не рассказал про эту несчастную двойку... Ты что, боишься нас?.. Мы что, бьем тебя за двойки?..

И он будет молчать, пока я буду молчать, пока не скажу, что не боюсь, что не бьют. А когда я это скажу, он обрадуется и станет ругать меня и говорить, что не ругает:

— Просто хочу, чтобы ты понял!

И будет обзывать меня нечутким и неблагодарным и еще другими словами, а я буду только молчать. И когда он устанет, то спросит, все ли я понял. И тогда я скажу:

— Да.

— Тогда, — это он скажет, — вставай и сделай все, за что тебе поставили двойку, заново. Только как следует.

А я ему что скажу? Что мне нечего делать, как следует, потому что мне двойку поставили за то, что я забыл дома тетрадь наблюдений. Не могу же я ее сейчас, как следует, оставить. Я и тогда тоже, как следует. Я ее поглубже под стол засунул, чтобы случайно не забыть ее оставить. И если я ему все это скажу, он крикнет:

— Наташа! Я не знаю, что с ним делать, он опять ничего не понял.

И тут придет из кухни мама с полотенцем через плечо, и они вдвоем будут мне опять все объяснять, пока я не заплачу...

Не хотелось мне сегодня почему-то спешить домой.

Я медленно шел по улице и все смотрел, нет ли чего-нибудь интересного, чтобы постоять и посмотреть. Но интересного ничего не попадалось, и вот уже и дом за углом, и я уже шел, приставляя ногу к ноге, чтобы помедленнее... И тут вдруг я увидел лошадь.

Вот это была лошадь! Она была выше меня, даже если бы я встал на стул. Я таких здоровенных лошадей нигде и не видел: ни в зоопарке, ни в кино, ни по телевизору. И вся она была серая в крапинку, а грива у нее была желтая. Лошадь! Самая настоящая, красивая лошадь, стояла около нашей простой булочной. Она была впряжена в телегу с какими-то ящиками и стояла смирно, только иногда встряхивала головой и выхватывала клочок сена из охапки, лежащей у ее ног на асфальте. А мимо шли самые обычные люди, каких я каждый день на любой улице могу увидеть, и никто не обращал внимания на эту удивительную лошадь.

Я подумал, что наверное лошадь и не хочет вовсе есть, раз она так редко наклоняется к сену, но раз уж ей положили его перед носом, то приходится есть, нельзя оставлять его на асфальте. Ведь мне мама тоже никогда не разрешает ничего оставлять на тарелке. И значит, это очень воспитанная лошадь. Несмотря на то, что она такая громадная. Я, наверное, смог бы пройти под ней, не сгибаясь, если бы захотел. Может быть, только голову пришлось бы нагнуть, если бы я, конечно, захотел. Я просто не хочу под ней проходить. Зачем мне это надо? Конечно, у нее уши прижаты к голове, а тетя Тоня говорила, что когда лошадь прижимает уши, значит сердится и может даже укусить. Но я не из-за этого. Боялся я, что лошадь меня укусит! Если быстро-быстро пробежать, она и шелохнуться не успеет. Но тетя Тоня, с другой стороны, здорово лошадей знает. Она в деревне живет, а там их полно.

Ничего себе у нее зубы! Такими схватит — не обрадуешься!

А вдруг она сейчас за мной побежит? А я от нее. А она за мной. С телегой. Все перевернет. А я все равно убегу. Я быстро научился бегать. Меня Славка на физкультуре только в самом конце перегнал, когда я уже устал.

Хотя нет, не побежит она за мной. Я же ей ничего такого не сделал, чтобы за мной бегать.



Вот сейчас она поест, станет доброй, и я под ней пройду. Раз десять пройду туда и обратно, а потом вскочу на нее, ноги в стремя, в руке шашка и вперед! в школу! И Анна Терентьевна увидит меня и скажет:

— Хорошо, что ты приехал! Я как раз думала сказать тебе, что неправильно поставила двойку по природоведению. По природоведению можно ставить двойки только тогда, когда ученик ничего не ведает про природу. А откуда я знаю, ведаешь ты или не ведаешь, если ты тетрадь наблюдений забыл дома. Извини меня, пожалуйста, и забудем этот нелепый случай.

А я только рукой махну:

— О чем разговор, Анна Терентьевна! Конь о четырех ногах, и то спотыкается, не говоря уже о вас. Что мне теперь все эти ошибочные двойки, когда я уезжаю на фронт, и заехал попроситься.

И я назову своего коня Верный. Назову своего огромного, серого в крапинку, с желтой гривой коня Верный. Или лучше — Решительный... Нет,

назову его Верный и поскачу: шашка наголо, бурка развеивается по ветру. Ур-р-р-ааа!..

...Но тут какой-то усатый дядечка в расстегнутом ватнике подобрал с асфальта остатки сена, подоткнул их под ящик в телегу, снял со спины моего коня длинные веревочные вожжи и, чмокнув губами, медленно повел его вдоль тротуара.

Я даже чуть не закричал от обиды, но вовремя сдержался, потому что увидел, что по той стороне улицы идет мама. И тогда я побежал, нагнувшись, рядом с телегой, чтобы мама меня не увидела, потому что она шла с покупками и лицо у нее было недовольное. Значит она, наверное, уже была в школе и все-все знает, а если увидит меня, то мне придется оправдываться. А тетя Тоня говорит, что оправдывается тот, кто виноват, а как же мне не оправдываться, если мне так не верят!

Лучше уж я побегу побыстрее домой, прибегу раньше нее и, как только она войдет, сразу ей сам все расскажу. Она еще и поругать меня не успеет,

и выйдет, что я не оправдывался, а сам все рассказал.

И все удалось мне. Я так хорошо успел перегнать маму, что и переоделся и даже захотел помыться. Вообще-то, я всегда забываю и переодеться и мыться, а тут мне было нужно, чтобы маме не к чему было во мне придраться. Поэтому я и переоделся — чтобы заметно было, а помыться только захотел, потому что не всегда же заметно, что на самом-то деле я не помылся.

И когда мама еще только дверь открыла, я к ней сразу подбежал и спокойно сказал:

— Амнеаннатерентьевнадвойкупоставиланеправильноятолькотетрадьдомазабылибольшенебудуникогда!

Я думал, мама мне сразу скажет:

— Ничего, Митька, все будет в порядке.

А она нахмурилась и говорит:

— Ничего не понимаю. О чем это ты?

И тут я понял, что ни в какой школе она не была и ничего не знает. И я обрадовался и говорю:

— Не обращай внимания, мама. Это я так пошутил. Никакой двойки мне Анна Терентьевна не ставила.

Мама странно охнула, поставила на пол сумки и говорит таким усталым-усталым голосом:

— Горе ты мое луковое, по какому предмету тебе Анна Терентьевна не поставила двойку?

Но я поздно спохватился. Все уже началось. Мама меня ругала-ругала, заставила уроки учить, спать положила раньше времени. («Глаза бы мои на тебя не глядели!») А вечером папа пришел ко мне, свет зажег и говорит:

— Перестань притворяться. Ведь не спишь же. Невозможно заснуть, когда совесть неспокойна.

Я начал вставать.

— Ладно уж, лежи, не в этом дело, — сказал папа. — Что у тебя там с природоведением получилось?

Я ему рассказал.

— А почему же сразу все сам не рассказал? Что ты нас боишься, что ли? Что мы, тебя бьем?

Я сразу сказал, что не бьют.

— Вот видишь, — обрадовался папа и уже хотел было начать меня ругать, а вдруг спросил:

— Надоело тебе, что тебя ругают?

Я удивился.

— А что же с тобой делать?

Я не знал.

— Ну ладно, спи, — сказал папа. И ушел. И свет выключил.

Я так растерялся, что даже спать не мог. А потом вскочил, побежал к ним и рассказал про лошадь. Все-все рассказал. И они не смеялись, а только улыбались. А потом мне папа рассказал про подвиги Геракла и мне все равно было интересно, хоть я все их знаю наизусть. А мама сказала:

— Нашли время. Ночь на дворе. Ну-ка, марш спать!

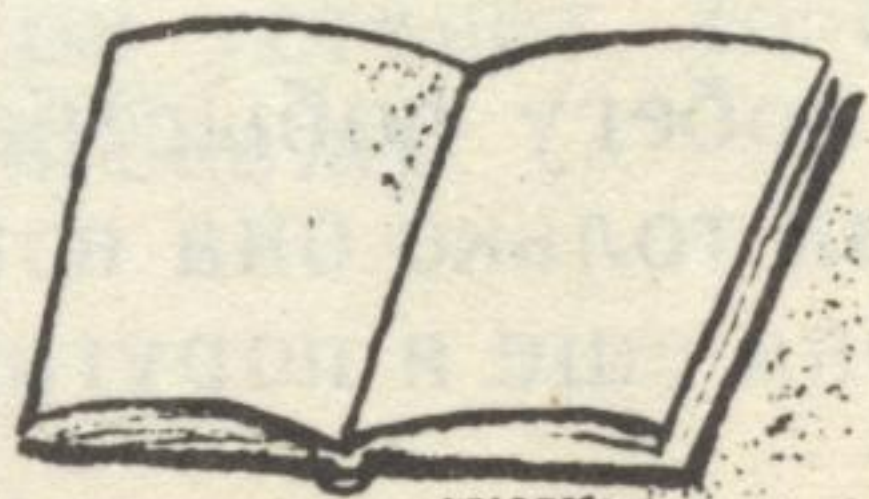

ВОЛОДЯ ПРОЦЕНКО,
6 класс, Ломоносов, несколько лет играет в кукольном театре. Володя просит рассказать о театре кукол-марионеток.

ЗА ВОЛШЕБНОЙ ДВЕРЦЕЙ

Обычная репетиция. Спокойный голос главного режиссера В. Лопухина, усиленный трансляцией:

— Пожалуйста, море поднимите повыше. Лишний кусок обрежем, пригодится на заплату. Нет, нет — это у вас получилась буря. Нужен шторм баллов в пять. Так, отлично. Музыка!

Яркая голубая ткань темнеет, гаснут золотистые блики, тяжелая фиолетовая волна скрывается в боковой кулисе. Ее догоняет новая... Растаяли стены, дохнул соленый ветер. Корабль фантазии отправился навстречу нестарющему чуду — искусству театра кукол.

На берегу моря окраинная улица. Стучат башмачки, вбегает деревянный мальчишка. На голове у него колпачок, под мышкой огромная старинная азбука. Он спешит в школу, но проходит несколько минут и азбука взлетает вверх — лови, Пиноккио! Не так-то просто отобрать ее у смешливых городских сорванцов.

Как сильна магия кукольного театра! Я работаю в нем не один год, помню, как художница впервые принесла нарисованного Пиноккио. На моих глазах мастера вырезали из легкой, сухой липы ноги, руки, туловище. И вот кукла уже сердится, кричит мальчишкам:

— За что вы меня бьете? Вы думаете, раз я деревянный, так мне не больно?

Мне жалко Пиноккио, когда хозяин виноградника сажает его на цепь вместо собаки. Жалко деревянную куклу, больно за нее. Тихие и задумчивые выходят из зала наши маленькие зрители.

Человек способен вдохнуть душу в неживое. Он способен увидеть в куске дерева или в двух шариках, надетых на пальцы, живые существа со своими характерами и судьбами. Разгадка таится в нас самих.

Театр кукол начинается в детстве. Вспомните, как вы подолгу могли рассматривать рисунок любимого героя, но и этого было мало. Вы брались за ножницы, клей, иголку с ниткой, на свет рождалась фигурка, сделанная из картона, пластилина, тряпочек. Это уже была кукла, она начинала двигаться, говорить и нередко превращалась в близкого друга, подругу.

А что же происходит с актерами кукольного театра?

— Иногда я не понимаю, чего хочет та или иная кукла. Я ругаюсь с ней, даже спорю. И не могу отделаться от мысли, что она права. Но в чем? Лишь когда мы по-настоящему узнаем друг

друга, она мне начинает подчиняться, и тогда я ее чувствую, слышу каждое движение.— Это слова актера нашего ленинградского театра кукол-марионеток Юрия Герцмана.

Нередко дорога в наш театр ведет из детства. Ленинградская художница Маргарита Скрипова-Ясинская однажды рассказала:

— Пятилетней девочкой меня эвакуировали из блокадного Ленинграда. Я взяла с собой любимую игрушку — обезьянку. Через Ладогу переправляли нас на баржах. Во время бомбежки обезьянку взрывной волной выбросило за борт, игрушка утонула. Все мое существо тогда протестовало, я не могла с этим примириться. Мне захотелось, чтобы игрушки никогда не умирали, чтобы они были всегда.

Прошло много лет. Скрипова-Ясинская стала художницей кукольного театра. По ее

эскизам теперь рождаются куклы.

Однажды мы попытались подсчитать, сколько же всего кукол появилось на сцене нашего театра с момента создания. Долго считали, спорили, шумели, но подсчитать так и не смогли. Ведь наш театр родился очень давно, почти одновременно с первым театральным манифестом Республики Советов в 1918 году. Свой первый спектакль для ребят — «Сказку о царе Салтане» А. С. Пушкина он показал 19 апреля 1919 года. Нам в этом году исполнилось уже 67 лет!

Иногда, когда театр затихает, уходят все зрители, художники и артисты, я прохожу мимо музейных витрин. Феи, Золушки, короли, палачи, Дон-Кихот, Карабас — все они

висят за стеклом тихие, застывшие. И всегда у меня в такие минуты рождается ощущение, что это при мне они такие тихие, бессловесные, а стоит уйти — они оживут. Думала, что это только у меня так, но вот однажды композитор Сергей Баневич, который написал музыку к нескольким нашим кукольным спектаклям, сказал:

— А знаете, я тоже считаю, что они молчат и не двигаются только при нас. Если бы меня спросили в детстве о моем самом заветном желании, я бы не задумываясь ответил: открыть потайную дверцу и войти за кулисы кукольного театра. И вот мечта исполнилась. Кукольный театр... он в чем-то до сих пор остается для меня неразгаданной тайной.

И для меня тоже.

Н. РУМЯНЦЕВА

Оформление Е. Воробьевой



ЗИМА ПРИШЛА

Первый зимний день.
Снег кругом.
От березки тень
Над бугром.
На деревьях иней
нежно-голубой,
на земле ковер
чистый, снеговой.
Из трубы дымок
вьется.
Радуюсь зиме,
сердце громко бьется.

Галя Курбанова,
6 класс,
Кустанайская область

ПЕРВЫЙ СНЕГ

Летит снежок и стелется на землю,
Как будто кто-то сыплет белый пух.
И вдруг завьюжит, заметет метелью,
И сказкой обернется все вокруг...

Лена Сарцевич,
Днепропетровск

У ОКНА

В черном небе сто прорех.
Сыплет белый-белый снег.
Он засыпал весь наш дом,
Он неслышен, невесом.
Скоро, скоро Новый год
Белой тропкой к нам придет.

Таня Матросова,
4 класс,
Ленинград

Рисунок
Н. Куликовой



Двенадцатилетняя **МАША ПАНИНА** из Новосибирска увлекается рисованием и математикой. Ее общественная работа в школе — политинформатор. По просьбе Маши печатаем рассказ известного писателя-фантаста **Рэя Брэдбери**.

ТРАМВАЙ

РАССКАЗ

Рэй БРЭДБЕРИ

Рисунок В. Топкова

Первый свет на крыше за окном; самое начало утра. Листья на всех деревьях дрожат, пробуждаясь от любого самого легкого ветерка, который послан рассветом. И затем, издали, по дуге серебристых рельсов приходит трамвай, балансируя на четырех маленьких колесах стальной голубизны, и он окрашен в цвет мандарина. Эполеты мерцающей меди покрывают его и золотые трубки, и его хромированный звонок звякает, если старомодный вагоновожатый постукивает по нему сморщенным ботинком. Цифры над кабиной и по бокам яркие, как лимоны. Внутри прохлада зеленых сидений покалывает, как мох. Над крышей что-то похожее на кучерский кнут взметнулось и скользит по паутинке в кронах деревьев, из нее получает он электрический ток. Из каждого окна веет благовонием — всепроникающим синим и загадочным запахом летних бурь и молний.

Вдоль длинных, затененных вязами улиц движется трамвай, одинокий, серые перчатки вагоновожатого, лежащие на рычагах, спокойны, неподвластны времени.

В полдень вагоновожатый остановил свой вагон посередине квартала и высунулся из окошка.

— Эй!

И Дуглас, и Чарли, и Том, и все мальчики и девочки квартала, увидев, как машет серая перчатка, попрыгали с деревьев, и бросили скакалки лежать белыми змеями на лужайках, и побежали, и сели на зеленые мягкие сиденья, и не надо было платить за проезд. Мистер Тридден, кондуктор, закрыл перчаткой щель кассы, в то время как трамвай двинулся дальше через тенистый квартал.

— Эй, — сказал Чарли. — Куда мы едем?

— Последний рейс, — сказал мистер Тридден, глядя на электрический провод над головой. — Больше не будет трамвая. Завтра пойдут автобусы. Собираются уволить меня на пенсию, вот как. Поэтому — бесплатный проезд для всех! Осторожно!

Он потянул за медную рукоятку, трамвай застонал и свернул на бесконечную длинную кривую, и все часы в мире стояли на месте, как будто только дети и мистер Тридден и его волшеб-

ная машина двигались по бесконечной реке, удаляясь.

— Последний день? — спросил Дуглас, он был поражен. — Они не могут такого сделать! Они не могут снять трамвай! Смешно, — сказал Дуглас, — с какой стороны на это ни посмотри, автобус — это ведь не трамвай. Автобус совсем по-другому шумит. У него ни рельсов, ни провода, от него не летят искры, песок не подсыпается под колеса, раскрашен совсем по-другому, нет звонка, подножка не опускается, как у трамвая.

— Да, верно, — сказал Чарли. — Мне всегда приятно становится, когда я вижу, как у трамвая ступенька выдвигается, словно гармошка.

— Точно, — сказал Дуглас.

А затем они доехали до конца линии; заброшенная тридцать лет назад колея уходила вглубь холмистой местности. В 1910 люди ездили на трамвае в парк Чессмана с большими плетеными корзинами на пикники. Рельсы все еще лежали, ржавая, среди холмов.

— Вот здесь мы разворачиваемся, — сказал Чарли.

— Вот здесь ты ошибаешься! — раздался щелчок, мистер Тридден включил аварийный генератор.

Трамвай, подпрыгнув и затем плавно скользя, пересек городскую черту, свернул с улицы и устремился в поля, минуя полосы душистого солнечного света и обширные пространства тени, где пахло сыроежками. Тут и там воды ручья затопляли рельсы, а солнце просачивалось сквозь деревья, как через зеленое стекло. Они скользили, перешептываясь, по лугам, омываемым дикими подсолнухами, мимо заброшенных трамвайных остановок, где было пусто, если не считать конфетти, выбитого компостером из проездных билетов, следуя за лесным ручьем, они углублялись в летние просторы, а Дуглас говорил:

— Так вот, сам запах трамвая, он другой. Я ездил в Чикаго на автобусах, они пахнут подозрительно.

— Трамваи слишком медленны, — сказал мистер Тридден. — Собираются поставить автобусы. Автобусы по городу и автобусы для школьников.

Трамвай заскрежетал, останавливаясь. Мистер Тридден передал вниз большие плетеные корзины с едой. Издавая радостные крики, дети помогли ему отнести корзины к ручью, который впадал в спокойное озеро, где стояла обветшавшая эстрада, подточенная термитами, рассыпающаяся в пыль.

Они сидели и ели бутерброды с ветчиной, и свежую клубнику, и клейкие апельсины, и мистер Тридден рассказывал им, как все было сорок лет назад: оркестр играл на этой изысканно украшенной эстраде по вечерам, музыканты вдували воздух в свои медные трубы, с палочки упитанного дирижера разлетались капли пота, дети и светлячки носились в густой траве, дамы в длинных платьях и высоких прическах «помпадур» ступали по дощатым дорожкам, звучащим как ксилофон, в сопровождении мужчин с тесными воротничками. Дорожки были видны и сейчас, с годами



они расплзлись в волокнисто-мягкую кашу. Озеро было тихим, голубым и безмятежным, и рыба мирно пронизывала воду, огибая блестящие камыши, и вагоновожатый говорил и говорил приглушенно, и дети почувствовали себя так, как будто был другой год, как будто мистер Тридден выглядел удивительно молодым, его глаза загорались, как маленькие лампочки, голубым электрическим светом. День плыл легко, никто не спешил, а вокруг повсюду был лес, солнце замерло на одном месте в небе, в то время как голос мистера Триддена то становился сильнее, то слабел, и штопальная игла мелькала в воздухе, снова и снова вышивая стежками узоры, золотые и одновременно невидимые. Пчела села на цветок, не переставая жужжать. Трамвай стоял как зачарованный клавесин, мерцая там, где на него падало солнце. Запах трамвая был у них на руках, медный запах, пока они ели спелую черешню. Ясный запах трамвая исходил от их одежды, его разносил легкий ветер.

Гагара закричала, пролетая над ними.

Кто-то поежился.

Мистер Тридден натянул перчатки.

— Ну, пора ехать. А то ваши родители подумают, что я украл вас и никогда не верну.

Внутри трамвай был тихим и прохладным, как мраморная стойка с чашечками мороженого. Блестящие кожаные сиденья с мягким зеленым шуршанием разворачивались притихшими детьми, они сидели спиной к спокойному озеру, покинутой эстраде и дощатым дорожкам, которые издавали что-то вроде музыки, если вы шли по ним вдоль берега в другие земли.

— Пинк! — прозвучал звонок под ногой мистера Триддена, и они взмыли над лугами, которые покинуло солнце, на которых увяли цветы, поплыли через леса обратно к городу, где, казалось, трамвай сдавило с боков кирпичом и асфальтом и деревом, когда мистер Тридден остановился, чтобы посадить детей.

Чарли и Дуглас стояли последними около высунутого языка трамвая, складывающейся ступеньки, вдыхая электрический запах, глядя на перчатки мистера Триддена на медных рычагах.

Дуглас провел рукой по зеленому лесному мху, посмотрел на серебро, медь, вишневый цвет потолка.



- Ну... еще раз до свиданья, мистер Тридден.
- До свиданья, мальчики.
- Еще увидимся, мистер Тридден.
- Увидимся.

Послышался легкий выдох воздуха, дверь мягко переломилась, закрываясь, подбирая свой гофрированный язык. Трамвай поплыл медленно через вечеряющий день, он был ярче солнца, весь мандариновый, весь сверкающий золотом и лимоном, свернул за дальний угол, укатил и исчез, ушел.

— Школьные автобусы,— Чарли ступил на тротуар.— Теперь даже нельзя будет в школу опоздать. Приедут за тобой прямо к дверям дома. Больше никогда в жизни не сможешь опоздать. Подумай об этом кошмаре, Дуг, только подумай об этом.

Но Дуглас, стоя на газоне, представлял мысленно завтрашний день, когда рабочие залиют горячим асфальтом серебристые рельсы, так что потом тебе и не узнать, что здесь ходил трамвай. Он знал, что потребуются много лет, столько, что и не вообразить сейчас, чтобы забыть эти рельсы, хотя они и закопаны глубоко. Он знал, что однаж-

ды утром осенью, весной или зимой он проснется и, если не подойдет к окну, если останется лежать глубоко, уютно и тепло под одеялом, он услышит его звук, слабый и далекий.

И из-за поворота утренней улицы, по проспекту, между ровными рядами платанов, вязов и кленов, в тишине, до того, как начнется движение жизни, около своего дома он услышит знакомые звуки. Как тиканье часов, грохот десятка скатывающихся железных бочек, гудение одинокой огромной стрекозы на заре. Как карусель, как быстрая гроза с электрическими разрядами, цвета голубой молнии, приближается, рядом, ушел. Звонкая музыка трамвая. Шипение, как у струи газированной воды из краника автомата в стакан, когда он замедляет ход и затем набирает скорость, и мечтам дается новое начало, в то время как он плывет дальше своей дорогой, уезжая по тайным и глубоко спрятанным рельсам к какой-то тайной и глубоко спрятанной цели...

— Погоняем мяч после ужина?— спросил Чарли.

— Конечно,— сказал Дуглас.— Погоняем мяч.

Перевел с английского Константин ВАСИЛЬЕВ

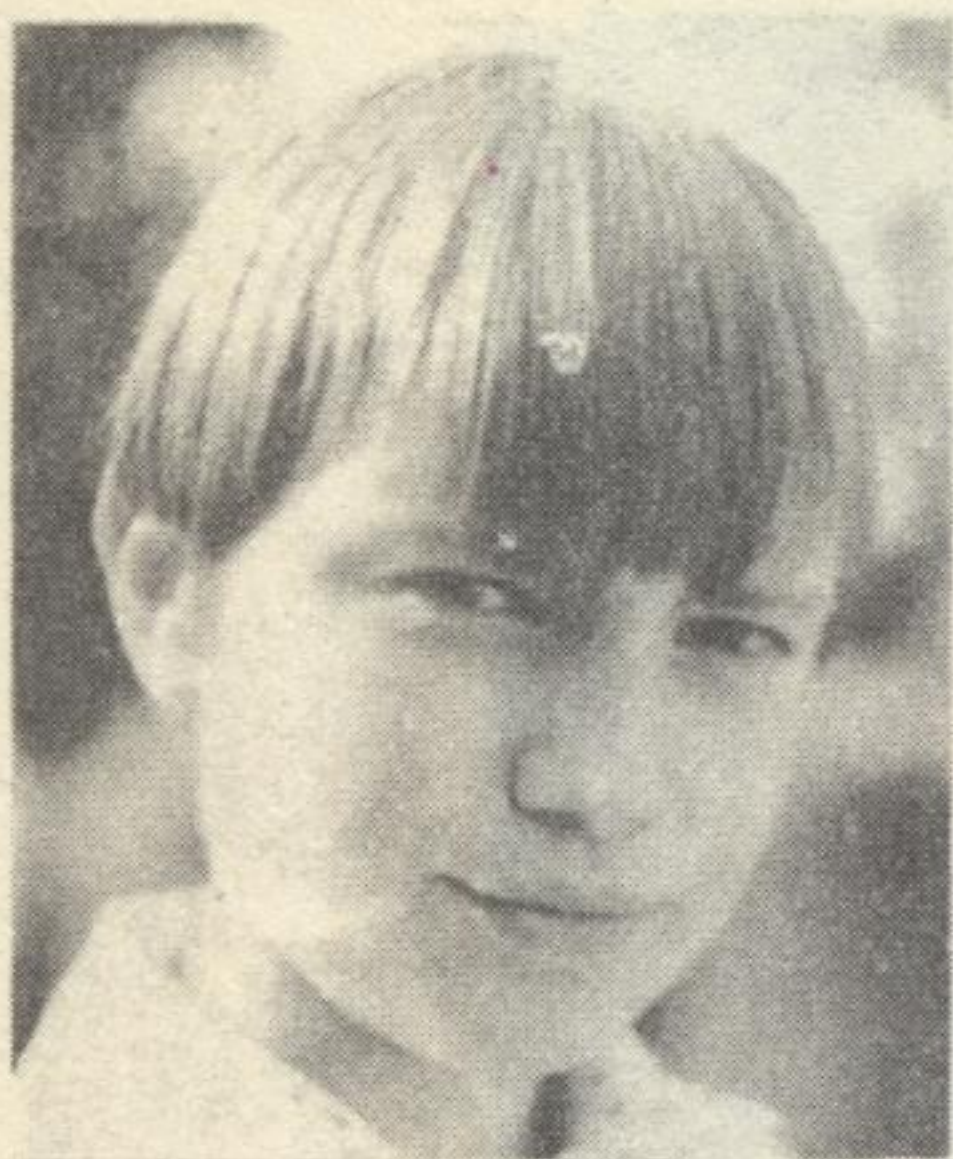

СЕРГЕЙ ЗИННИК, 6 класс, Кишинев, увлекается радиотехникой, ходит в школьный кружок. Он хочет знать, как самому сделать цветомузыкальную установку.



Раздел ведет кандидат физико-математических наук, доцент **В. В. ЛАПТЕВ**

Желание найти общность между звуком и цветом возникло у людей очень давно. В XVIII веке существовало мнение о соответствии семи нотам музыкальной гаммы семи цветов спектра. Так, по представлениям ученого монаха Кастелля, например, ноте «до» должен соответствовать голубой цвет, «ре» — зеленый, «ми» — желтый и т. д.

Современная физика точно установила отсутствие зависимости цвета от звука. Но это не означает, что с целью получения интересных эффектов звук и цвет невозможно связать искусственно. Для этого используются цветомузыкальные установки (ЦМУ), которые создают разноцветные све-

товые эффекты в соответствии с характером воспроизводимой музыкальной программы. В простейшем случае интенсивность освещения и его цвет зависят от громкости и высоты тона музыки. В ЦМУ из музыкального сигнала, записанного, например, на магнитной ленте магнитофона или пластинке проигрывателя, выделяются те его части, которые соответствуют звукам высоких, средних или низких частот. Они-то и управляют включением ламп разных цветов. Принято считать, что низким (до 200 Гц) тонам соответствует красный цвет, средним (до 1000 Гц) — зеленый или желтый, высоким (от 1000 Гц и выше) — сине-голубой. Но в действительности, как я уже сказал, такое соответствие условно. На практике выбор цвета свечения зависит в основном от нашего вкуса и желания.

На рисунке 2 изображена принципиальная схема очень простой, но надежно работающей ЦМУ. Ее можно подключить к любому достаточно мощному радиоприемни-

ку, магнитофону, электрофону или усилителю звуковой частоты школьного оркестра и использовать как на школьном празднике, так и дома. В установке применены обычные осветительные лампы мощностью порядка 100 Вт, окрашенные в красный, зеленый и синий цвета. Они включаются и выключаются тремя одинаковыми тиристорами — современными, очень распространенными в электронике полупроводниковыми приборами, знакомство с которыми состоялось в ноябрьском номере «Костра», где речь шла о новогодней гирлянде «бегущие огни». А так как тиристоры переключают лампы, рассчитанные на напряжение 220 В, то перед включением обязательно попросите учителя физики проверить правильность сборки ЦМУ. При ее работе нельзя дотрагиваться до каких-либо деталей без предварительного отключения ЦМУ вытаскиванием вилки из электрической розетки.

Источником электрического сигнала звуковой частоты

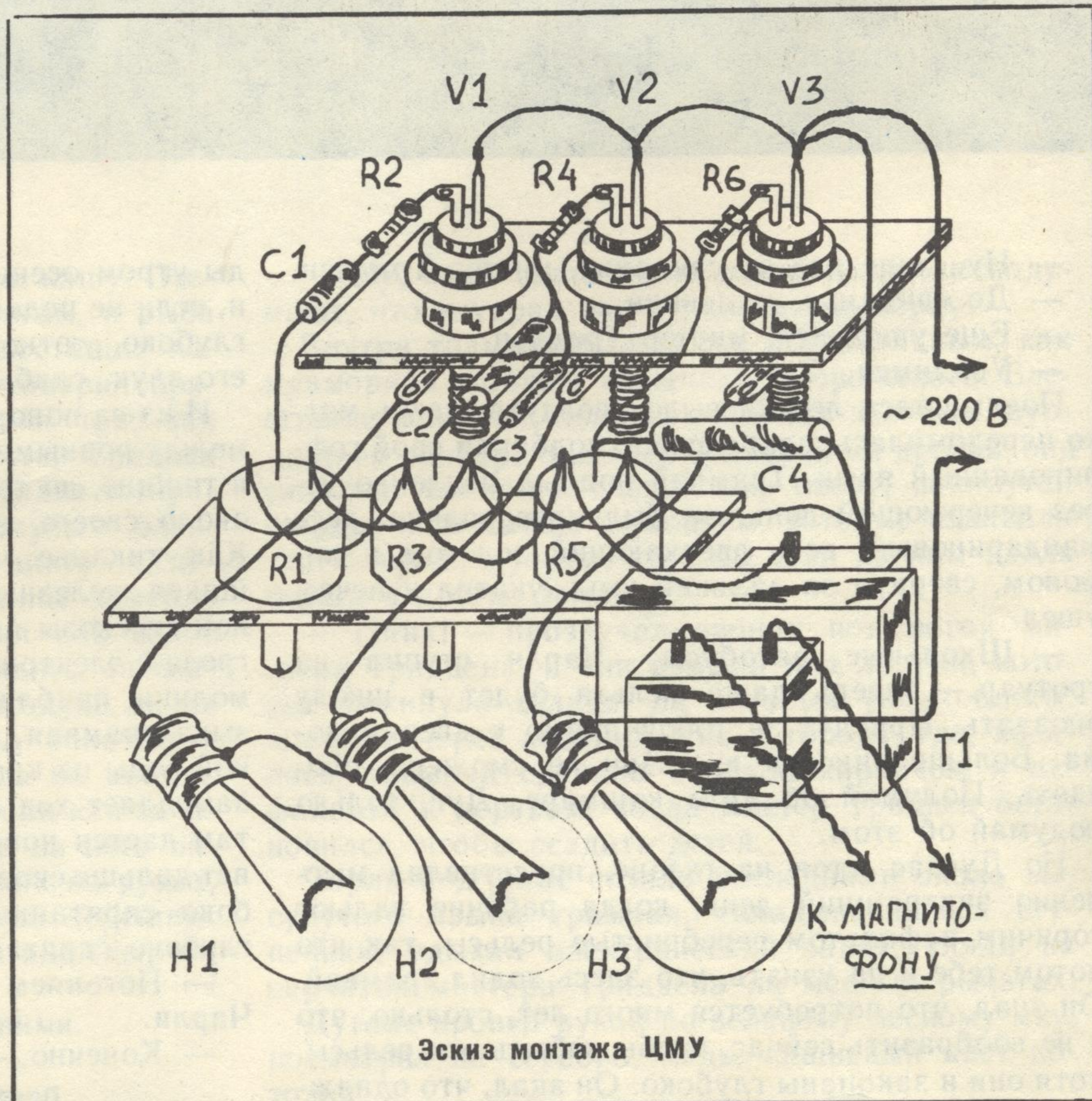

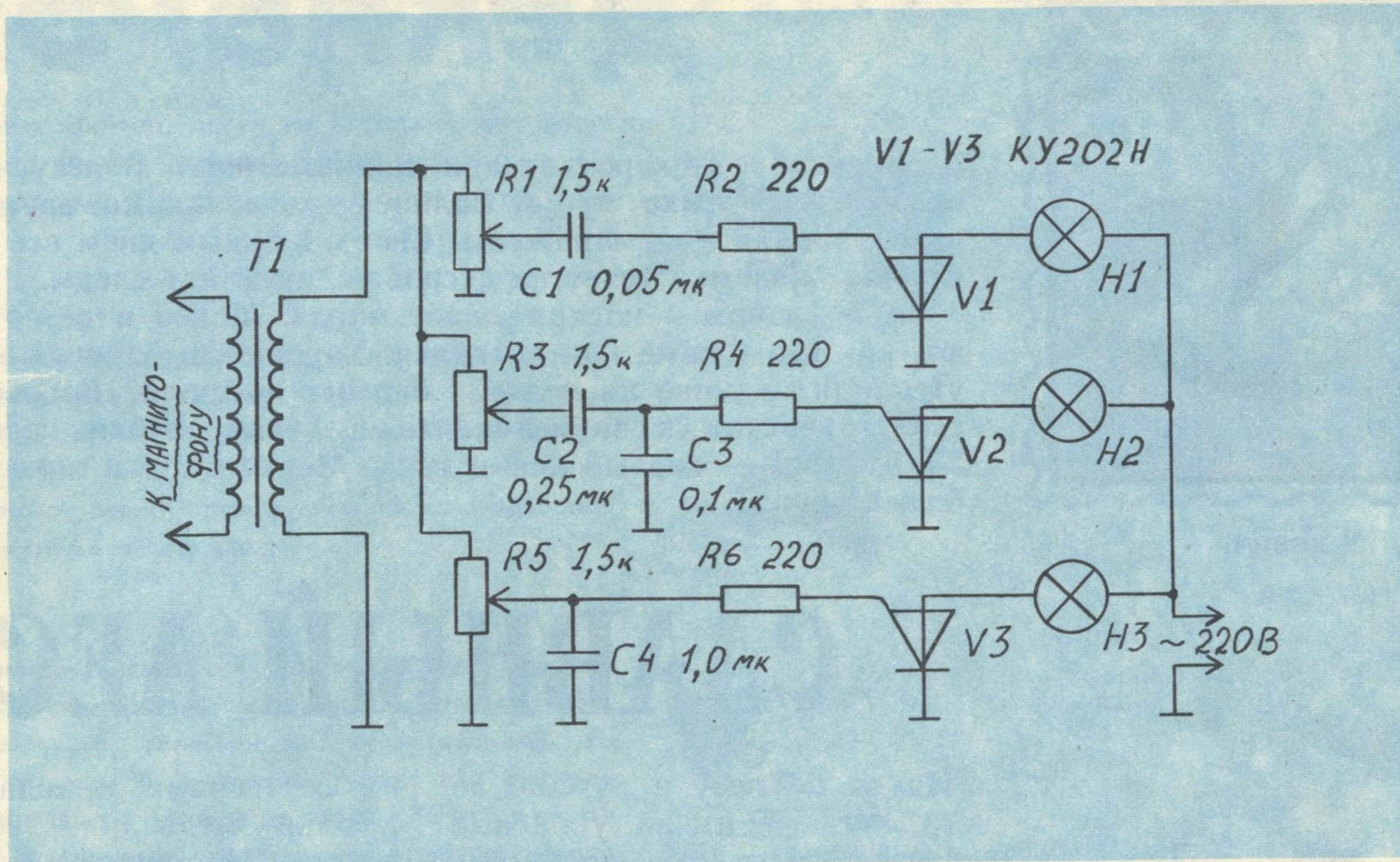

Принципиальная схема тиристорного варианта ЦМУ

ты для ЦМУ является выход магнитофона или другого звуковоспроизводящего устройства, предназначенный для подключения дополнительного громкоговорителя. С этого выхода сигнал поступает на трансформатор Т1, в качестве которого можно использовать выходной трансформатор от любых ламповых радиол, магнитофонов, радиоприемников. Трансформатор включается так, что его обмотка, имеющая меньшее число витков, соединяется с источником сигнала, а большее — с переменными резисторами R1—R3. Эти резисторы позволяют по отдельности регулировать величину напряжения, управляющего каналами верхних (C1, R2, V1, H1), средних (C2, C3, R4, V2, H2) и нижних (C4, R6, V3, H3) частот, делая возможным подстройку световых эффектов ЦМУ в зависимости от характера музыкальной программы.

На управляющий электрод тиристора V1 канала верхних частот будет подаваться преимущественно напряжение, соответствующее высокочастотной составляющей сигнала, так как конденсатор

C1 для средних и тем более низких частот обладает большим сопротивлением и плохо их пропускает. Следовательно, тиристор V1 сможет открываться лишь при наличии в музыкальной программе звуков высокой частоты и не будет реагировать на средние и низкие. Это в свою очередь заставит синюю лампу H1 гореть только при звуках высоких частот.

На управляющий электрод тиристора V3, наоборот, будут приходить в основном сигналы низкой частоты, так как средние и тем более высокие частоты пойдут преимущественно через конденсатор C4, обладающий для них малым сопротивлением. Таким образом, тиристор V3 станет открываться в такт с низкими частотами, а следовательно, в такт с низкими частотами будет загораться и красная лампа H3.

Наконец, средние частоты будут управлять через тиристор V2 зеленой лампой H2. Прохождению на его управляющий электрод низких частот препятствует конденсатор C2, а высокие частоты пойдут в основном через конденсатор

C3 и таким образом также не будут влиять на включение лампы H2 канала средних частот.

Эскиз монтажа ЦМУ показан на рисунке 1. Все конденсаторы и резисторы могут быть практически любого типа, но их номиналы должны с точностью до 20—30% соответствовать указанным на принципиальной схеме. Вместо тиристоров КУ202Н возможно применение тиристоров КУ202М, большей части тиристоров КУ202К, КУ202Л, КУ201Л. Мощность ламп может меняться в пределах от 15 Вт до 250 Вт и более. Но при больших мощностях тиристоры необходимо устанавливать на радиаторы.

Описанная ЦМУ может быть легко усовершенствована. Яркость горения ламп очень просто повысить. Лишь одна дополнительная лампа понадобится для создания канала заполнения музыкальных пауз, то есть канала, который заставит гореть, например, желтую лампу в отсутствие музыки. Но все это будет полезно только тем из вас, ребята, которые соберут ЦМУ. Пишите нам.



ЗЕЛЕНЬЕ

СТРАНИЦЫ

ДЕКАБРЬ

В декабре — короткие дни, длинные ночи. В лесу, на полях, на болотах — тихо, пусто. Солнце — за облаками, звуки приглушены, запахи — заморожены. Снег с каждым днем все глубже и глубже. Поземка течет по сугробам, замечает следы...

А по ночам — поскрипывает мороз. Мороз и ветер проверяют, как кто к зиме приготовился. Хорошо ли барсуки норы свои утеплили? Удачно ли медведи берлоги выбрали? Вовремя ли ласки, горностаи и зайцы-беляки в белые шубки переоделись?

Декабрь — первый месяц зимы. Месяц снега и мороза. Месяц белых троп.

Оформление Т. Панкевич

СЛАВНЫЙ ЛЕС

Иду я по лесу и думаю: до чего славные имена у лесных жителей! Пухляк, например. Пуховый шарик, вроде клубочка ниток. А птичка чумичка! Она и есть чумичка — разливная ложка: хвостик, как длинная ручка, сама кругленькая, как черпачок. Дрозд-белобровик с белой бровью, синичка-хохлатка — с хохлом, горихвост — с ярким, как огонек, хвостом. А разве плохо: овсянка, коноплянка, просянка? Или малиновка? Чечевичка? Даже птица-поганка! Хоть и рогатая...

А бабочки! Бабочка зорька. Бабочка голубянка. Крапивница, лимонница, капустница, боярышница. Или бабочка бражник. Винный бражник...

А жуки! Все эти усачи, скрипачи, листоверты, скакуны, щелкуны, карапузики. Жалко даже на булавку накалывать.

Со зверями, правда, похуже. Волки, медведи — звери серьезные. Но уже еж или зайчик куда как мило. Даже лисичка. Лисичка-сестричка...

У всех вполне хорошие имена, про таких только сказки и складывать. Жили-были в лесу... И дальше про всех лесных жителей по порядку! Про пухляка, белобровика, горихвоста. Про овсянку и просянку. Про бабочку зорьку и голубянку. Про жуков-усачей и жуков-скрипачей. Про долгоносиков и карапузиков. Какие бы славные получились сказки! Да и как же иначе, если славное все вокруг! Кусты и деревья, цветы и травы. И звери, и птицы, и бабочки, и жуки. И славная тропинка вьется через славный лес. И славно по ней идти...

Н. СЛАДКОВ

ПОЛЯНА Снегирей

Солнечный, морозный день. Кругом снежная тишина. Шагаю на лыжах в наш старый лес. Среди пирамидальных елей открылась просторная полянка. Глянул на нее, тут и обмер. Белокорая береза «обвешана» красногрудыми снегирями. Они мирно сидели на ветках, стряхнув с них серебристый иней, чистили свои перышки.

Я вспугнул птиц, снегيري разлетелись, несколько перышек остались гореть на снегу. Но как от них была светла полянка. Отныне я это место зову Поляна снегирей.

Юнкор Тарас Лехман,
Червоноград Львовской обл.



ГДЕ? ЧТО? КАК? ПОЧЕМУ? Наша пошта

Известный спринтер, бегун на короткие дистанции Серафино Антао, тренируясь, бегал наперегонки с... ручным гепардом... И победителем всегда выходил гепард.



С большим успехом с гепардом на воле соревнуются небольшие африканские антилопы шпрингбок. И если гепард развивает большую скорость, то бежать с нею он может недолго — две-три минуты. Антилопа шпрингбок может долго мчаться со скоростью семьдесят километров в час...



Удивительные состязания были однажды организованы в Югославии. На старте были: почтовый автомобиль, телеграф, телефон и... обыкновенный голубь. Они должны были решить спор: кто быстрее доставит небольшую депешу из города Загреб в город Любляны. Телефонное сообщение прибыло через шесть часов. Телеграмма через два часа пятьдесят минут. Автомобиль прикатил через три часа пятнадцать минут: по дороге у него лопнула шина. А голубю понадобилось два часа, чтобы доставить депешу.



В больницу филиппинского города Рохаса доставили рефери, то есть судью, петушиных боев с многочисленными ранами на теле. Первые слова его были: «Я совершил ошибку. Победителем надо было объявить черного петуха...»



Я очень люблю лошадей. Учусь я в седьмом классе. Все лето я ездила на окраину города, на ВДНХ. Часами не выходила из конюшен. Ходила, смотрела на коней разных пород, любовалась их высокими стройными ногами, шеями, добрыми и доверчивыми глазами. Конюхи учили меня ухаживать за этими животными, кормить их. И вскоре я этому научилась. И вот конюхи доверили мне кормить коней. Как я этому обрадовалась! Здесь я научилась держаться в седле и управлять конем.

Лина Б.,
Благовещенск-на-Амуре

Я очень люблю животных и хочу рассказать о нашем коте Марсике.

Он очень красивый и умный. Ему — год. Ест Марсик, кроме рыбы и мяса, еще и редиску, дыню вместе с корками, арбуз, желе, кукурузу, инжировое варенье, помидоры, огурцы (маринованные тоже).

Когда он хочет выйти за дверь и когда возвращается, он дергает лапой за ручку.

По ночам наш кот охотится на мышей.

Вова Мкртычан,
4 класс,
Баку

Фотоотчет «Зеленых страниц»



Перед началом работы

На фотографиях — ребята из школьного лесничества Емелькинской средней школы Аксубаевского района ТАССР. Лесничество немалое — семьсот тридцать четыре гектара... Ребята не только охраняют

лес от пожаров, организуют зеленые патрули, проводят «Дни птиц», сажают сосны... Они еще собирают лекарственные травы, ведут борьбу с эрозией почвы на склонах



Обед привезли прямо в поле...

оврагов, готовят для колхозов веточный корм, устанавливают скворечники и расселяют муравейники...

В. ПАРФЕНОВ

Составитель Н. ИВАНОВА

Рассказ о втором путешествии Синдбада-морехода

Мир тебе и добро пожаловать, о мой юный друг Синдбад, садись-ка и гляди на этот дастархан, и что тебе глянется, возьми и понюхай, и что понравится, попробуй, и что вкусно, того вкуси. И не забывай, что съеденное следует запить, а выпитое заесть, а когда ты уже сыт по горло и не идет в тебя ни кусок, ни глоток, тогда открой уши и слушай, чтобы душа твоя тоже насытилась.

Итак, вернувшись из первого моего путешествия, я, как ты помнишь, дал слово и поклялся, что никуда больше ни за что никогда... Увы, мой друг! Если человек подкрепляет какое-то слово клятвой, значит не крепкое оно, это слово, и не держится само по себе. Вот и мне вскоре наскучили все эти вещи, что вокруг, еда и питье уже не утоляли голода и жажды, и на мягком мне не сиделось, и на теплом не спалось, и на все хорошее глаза мои не глядели. И тогда я опять накопил товаров, снарядил караван до Басры, там нанял корабль и бывалую команду — и отчалил, наконец.

Мы шли из моря в море и от суши к суше, мы побывали во многих странах, мы продавали свое и покупали чужое, меняли и выменивали. Конечно, не без выгоды. Взаимной, разумеется. Ведь в каждом краю непременно растет или водится, или делается, или под ногами валяется что-нибудь такое, что там у них идет по грошу за мешок, а у нас по золотому за щепотку. В то же время что-то наше, самое для нас обиходное, у них редкость и драгоценность — и берут, и платят, и спасибо говорят. Словом, узнали мы немало нового и удивительного, а для кого-то сами оказались новостью, кого-то удивили. Наконец, мы взяли курс к родным берегам, а к чужим больше не подходили — интересу не было. Но когда кончилась у нас питьевая вода, мы все же пристали к одному острову, который сразу же поразил мое воображение: растительность немятая, зверье непуганое, весь нетронутый. И вода во всех ручьях незамутненная. Пока матросы наполняли бочки, я прилег передохнуть на нетоптаной травке и сам не заметил, как заснул. Быть может, воздух на том острове был такой душистый, такой свежий — ведь никто до меня его еще не вдохнул ни разу и не выдохнул! — такой чистый и так крепко настоенный на удивительных цветах и травах — словом, такой пьянящий был этот воздух, что я спал как убитый и не слышал, как мои товарищи искали меня и звали. Мне не хочется думать, что они просто бросили меня там одного, сонного, и уплыли, прельстившись моим имуществом и покупками. Нет, не хочется, ведь они так и не вернулись домой, ни один из них — то ли они стали жертвой свирепой морской стихии, то ли пиратов, то ли по собственной неосмотрительности наскочили на скалы, сели на мель, разбились, утонули?.. А я остался жив, как видишь — правда, претерпев великие ужасы и приключения.

Итак, пробудившись от сладкого сна, я обнаружил себя в полном одиночестве. Можешь

представить себе мое горе, мои рыдания, мои проклятья судьбе-злодейке и себе глупцу, который вместо того, чтобы сидеть себе на месте посреди всяческих богатств, утех и наслаждений, посреди города Багдада, средоточия вселенной и столицы мира, сидеть теперь невесть где, без крыши над головой, без еды, без ничего. Притом если во время прежнего моего путешествия, выброшенный на чужой берег, я все же в конце концов встретил лошадей и людей, а затем нашел процветающее царство и получил возможность вернуться на родину, то здесь я так и помру, не увидев лица человеческого, — этот остров, конечно же, необитаем, иначе он не был бы столь прекрасен!

Долго предавался я отчаянью — до тех пор, пока голодное урчанье моего желудка не сделалось громче моих рыданий. Пришлось утереть слезы, оглядеться по сторонам, и вскоре я убедился, что умереть здесь можно только от тоски, но от голода никак. Земля эта изобиловала плодами и живностью, нашлось бы и из чего соорудить жилье. А поев, попив, я решил, что стоит все же обследовать мой остров — на всякий случай: вдруг обнаружится что-то такое... что-нибудь... что-либо... Сам не знаю, что.

И что же? Сперва ничего неожиданного. Чем дальше я уходил от берега, тем уже и короче делался обзор, и вот наконец пышная растительность закрыла от меня все стороны горизонта. Спустя еще дюжину шагов, я совсем заблудился и уже готов был проклясть мое неумное любопытство, которое неизменно ведет меня от благополучия к лишениям и от большой беды к еще большей. Я вынужден был забраться на дерево в надежде, что с его вершины я увижу море и смогу вернуться назад. Море я действительно обнаружил, но кроме того... Бросив случайный взгляд вглубь острова, я вдруг увидел высокий круглый белый купол — вероятно, кровлю какого-то дворца или храма. Я поспешил в ту сторону, то и дело взбираясь на деревья, чтобы не сбиться с пути, — и вот я возле очень странной постройки. Оказалось, что она вся состоит из купола, который закругляется не только у вершины, но и у основания, то есть имел форму почти правильного шара, а точнее яйца — шагов эдак пятидесяти в окружности. Я обошел все сооружение, но нигде не обнаружил ни двери ни окон. На ощупь же оно было твердым и гладким — такой бывает штукатурка, замешанная на яичном белке, или же сама яичная скорлупа.

Пока я так рассуждал и размышлял, вдруг сразу сделалось темно — будто солнце затмилось или скрылось в грозовой туче. Я поднял голову и увидел... И глазам своим не поверил: в небе кружила птица столь огромная, что хвост ее закрывал солнце, а крылья распластались вполнеба. И тут я все понял — вернее, вспомнил. В Багдаде, в базарных харчевнях я слыхивал от бывалых купцов, будто водится на дальних островах птица

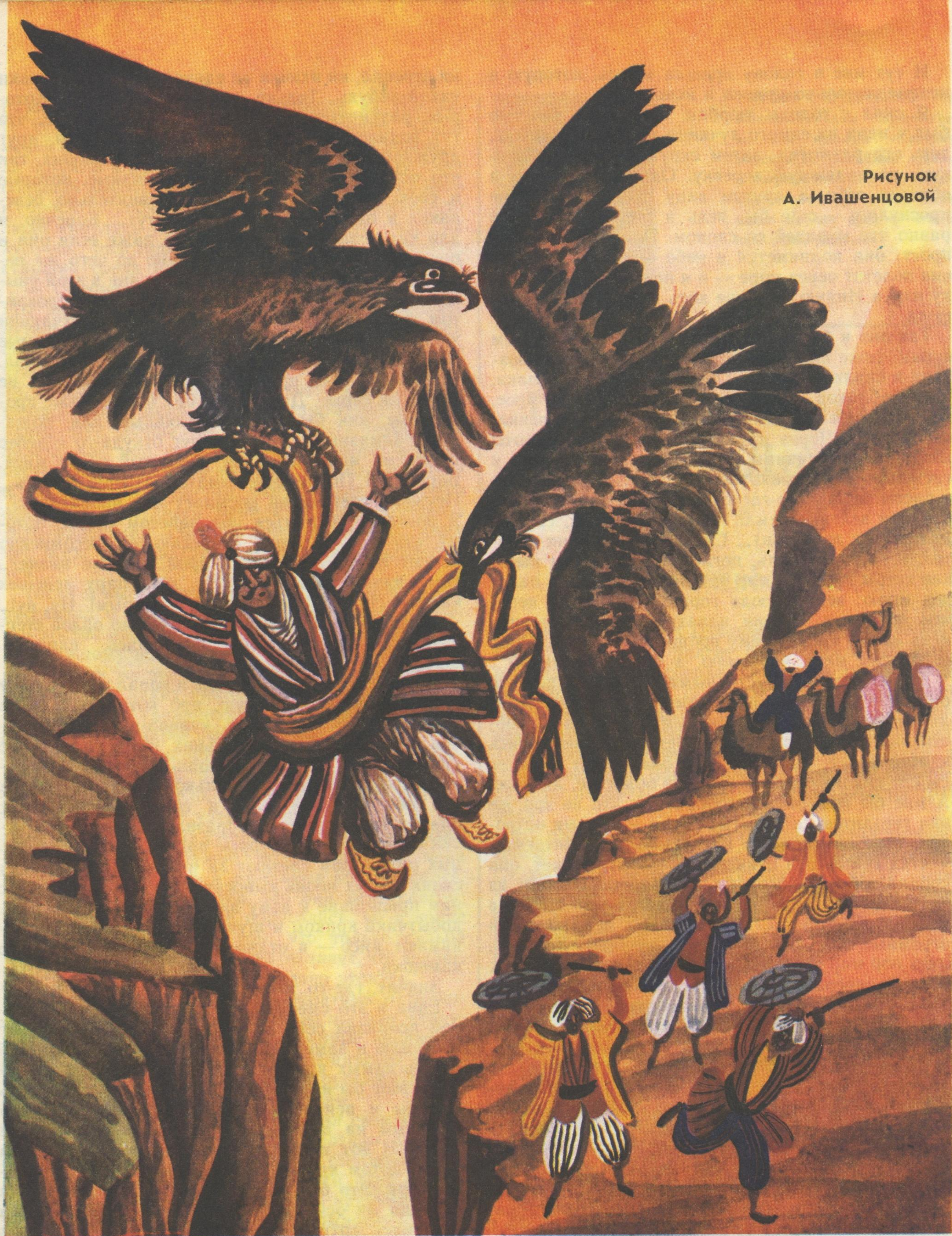

Рухх, и величина ее такова, что она кормит своих птенцов слонами, которых легко поднимает в воздух и несет из Индии или Африки к себе, через горы и моря. И вот теперь передо мной яйцо этой птицы, а вот и она сама!.. Опустилась, села на яйцо, почистила желтым восковым клювом (величиной с носовую часть боевой галеры!) свои

бурые перышки (самое малое размером с корабельное весло!), вытянула голенастые ноги (шпора с розовым когтем как стенобитное орудие!), еще повозилась, покудахтала и замерла, прикрыв красный глаз белесым веком. Уснула... Ну, точь-в-точь, как курица-наседка. Или как куропатка: курица-то не летает, а эта!..

И тут мне в голову пришла мысль, которую я незамедлительно привел в исполнение.

Я снял с головы тюрбан, который к счастью был у меня из самого лучшего и прочного шелка, весь его размотал, затем скрутил и свил в тонкую, но надежную веревку. Одним ее концом я обвязал себя, а другим лапу птицы. Она и не проснулась — еще бы, ведь я рядом с нею все равно что муравей со слонем. План же мой был прост: она поднимется в небо — и я поднимусь; она полетит через море — и я полечу; она в Африку или в Индию — и мне хоть куда, лишь бы отсюда.

Так оно и было. Эта птица Рухх, подобно всем курам, тоже проснулась ни свет ни заря, поквохтала и снялась с яйца. Она взвилась под облака, выше облаков, выше самого солнца — которое, впрочем, еще только поднималось. Я тоже взвился, я летел. Через моря (которые с этой высоты казались невеликими лужицами), через горы и снежные пики (похожие на смятый дастархан с рассыпанной кое-где солью), через желтые пустыни и зеленые земли (одеяло бедняка, сшитое из цветных лоскутов)... Сперва трепет меня охватил, я боялся упасть, погибнуть. Но потом высокие ветры продули мне уши, и новый страх овладел мною: ведь отсюда гораздо ближе до неба, чем до земли, и если аллаху угодно отправить меня на тот свет, то ему проще это сделать, даже не бросая меня на землю, а сразу, напрямик...

Но до чего же пустычными оказались все эти опасения — в сравнении с теми ужасами, что ждали меня впереди, притом опять-таки из-за собственного моего неразумия. Ведь я, привязавшись к этой птице, надеялся, что она унесет меня со своего дикого острова в места обжитые, людные. А мне бы подумать и сообразить, что не зря же она гнездится на забытых богом и людьми островах, и не случайно ее не видывали в обитаемых частях света. Эта птица Рухх — быть может, она сродни той рыбе-острову, она залетела к нам из тех дальних и давних времен, когда мир был еще новый, просторный, а все твари земные были огромные, могучие, не чета нынешним. Конечно, с тех пор мир постарел, измельчал — не для таких птиц он теперь, этот мир!.. Или она вообще с другой планеты, из иных миров, эта птица, как знать?..

Так или иначе, но вскоре я увидел под собой горную страну, совершенно безжизненную и пустынную. Птица опустилась посреди глубокого ущелья, я поспешил от нее отвязаться и, укрывшись среди камней, стал наблюдать. И что я увидел? Разгребая землю — опять же как курица на заднем дворе! — птица Рухх стала склевывать червячков, что водятся под камнями. Только валуны эти были величиной с дом, а червяки!.. Вглядевшись, я увидел, что это змеи-удавы, притом самый маленький длиннее самой высокой пальмы и толще меня — нынешнего, а не тогдашнего! Но вот птица, насытившись, ухватила клювом самую жирную змею и улетела с нею. А я, проводив ее взглядом, обнаружил, что ущелье замкнуто отвесными скалами такой высоты, что взгляд не достигает их вершины. И при всем при том вокруг только голые камни, ни травинки,

ни деревца, ни птички ни единой, ни даже козявки какой-нибудь. Только эти ужасные змеи. Которые, разумеется, давно пожрали все живое, что тут водилось. И питаются, понятное дело, друг дружкой, притом большие съедают меньших, так что остаются только самые громадные, которые в свою очередь истребляют сравнительно невеликих и оттого еще растут, растут... Конечно, я для них незавидная добыча, но даже если они и пренебрегут мною — о, все равно до чего же печальна моя участь! Окончить свои дни в этой унылой пропасти, помереть с голоду в этом проклятом сером каменном мешке! О! О!.. В отчаянии упал я на землю, и слезы мои омыли те самые серые камни, которые я только что проклинал. Омыли — и мне пришлось признать, что они не такие уж серые. Да, скорее, они белые, даже прозрачные, как бы вроде стеклянные, или, пожалуй... алмазные?.. И тут вдруг откуда-то с небес прямо на меня свалился увесистый кусок мяса. Баранина! Потом еще шматок. И еще ломоть... Неужели всевышний посылает мне пропитание?.. Я поспешил укрыться под навесом скалы, потому что вослед пище всеведающий несомненно бросит и два-три полена дров, как же иначе?.. Но — ничего подобного. Ну, хоть пару лепешек кизяка! Не буду же я есть мясо сырым! Ну, ну!..

И тут я увидел в вышине несколько орлов стервятников — кружа, они снижались, нацелившись на мою баранину!..

Я сразу все понял. Да ведь я попал в Д о л и н у а л м а з о в! В ту самую, про которую слышал рассказы от знакомых купцов-путешественников — будто где-то в дальних горах есть некое ущелье, дно которого сплошь усыпано алмазами, бери задаром, вот только добраться до тех гор нелегко, а ущелье и вовсе неприступное; однако умные люди сообразили бросать туда куски свежего мяса, которые привлекают к себе горных орлов, они слетают за ним вниз, и в цепких своих когтях вновь выносят наверх то мясо — а с ним прилипшие к нему алмазы. А уж там купцы-добытчики криком и шумом отпугивают птиц, отнимают мясо — и отдирают от него драгоценные камешки.

Значит, где-то там, наверху, — люди!..

Едва я это смекнул, как тут же той же веревкой привязал себе на бока два куска мяса, лег на землю и замер. Но прежде я, конечно, загреб горсть самых крупных камней, спрятал за пазуху. Мог бы и побольше взять, но не стал: ведь алмазы и всякое там золото делают человека тяжелым на подъем, а мне предстоял высокий взлет. И вот я почувствовал дуновение могучих крыл, потом кривые когти вцепились в мой правый бок. Это был крупный орел, но все же один он едва ли осилил бы мой вес. Однако, следом спустился другой, столь же матерый. Он вонзил когти в мой левый бок, и вдвоем они подняли меня в воздух. По пути они пытались урвать каждый свою долю, они грозили друг другу свирепым клекотом, они тянули в разные стороны... Я уже думал, что вот-вот какой-нибудь из них окажется слабее или добрее — испугается или уступит! — и тогда я пропал. Но нет! Чуть пополам меня не

разорвали, но не бросили, вынесли из ущелья. И тут вдруг грянули трещотки, крики, удары мечей о щиты. Птицы от неожиданности подобрали когти, и я рухнул на землю — к счастью, с небольшой высоты. Едва я успел подняться на ноги и сбросить с себя мясо, как со всех сторон какие-то люди кинулись к тому мясу, стали его рвать на кусочки, разглядывать. Потом один, наверное, старший среди них, возопил, бия себя в грудь:

— О горе нам, неудачливым и бесталанным! Мы заложили все, что имели, чтобы снарядить путешествие в эти забытые богом места, мы изнасились и проелись, мы скормили этим алчным птицам целое стадо баранов — и ничего не добыли, ни единого камешка! О спутники мои и со товарищи, убейте меня на этом самом месте — все равно мне лучше не возвращаться домой, не видеть, как мой дом продадут за долги, а детей пустят нищенствовать по миру. Убейте и сбросьте в это проклятое ущелье, быть может, мой труп окажется счастливей меня и к нему пристанет хоть маленький алмазик, который сразу спасет нас всех, наши затраты, наших чад и домочадцев!..

Тогда я выступил вперед, поклонился им всем, рассказал в кратких словах мою историю, а затем достал из-за пазухи несколько алмазов и раздал каждому по камню, а главному я дал целых два. Камни же эти были такой величины и такого достоинства, каких никто не видывал доселе. Теперь все они украшают короны самых могущественных государей, посохи самых святых служителей церкви, перстни самых наглых разбойников и уши самых прекрасных женщин. Такие камни, понятное дело, не прилипнут к сырой баранине и на ней не удержатся, отвалятся. И конечно же, при виде их купцы обрадовались великой радостью. Они дружно возблагодарили меня как своего спасителя, я же с ними не согласился, доказывая, что, напротив, это они меня спасли; мы заспорили и чуть не поругались, но в конце концов помирились на том, что только судьба могла спасти нас всех, уж она-то знает, что делает, у нее тот не сгорит, кому суждено утонуть.

Потом мы все тронулись в обратный путь, который был не близок и не легок, но мы шли, воодушевленные удачей и не обремененные поклажей. Переходя из долины в долину и из царства в царство, мы благополучно достигли рубежей нашей страны и здесь разошлись по домам.

Вернувшись в Багдад, я сосчитал свои камешки — это оказалось нетрудно, хватило пальцев одной руки. Но чтобы подсчитать стоимость этих камней, не хватило рук и ног всей моей родни, детей, слуг и невольников, так что пришлось считать на копыта и когти моего домашнего скота и птицы. Однако, если с этими подсчетами я кое-как справился, то как счесть те страхи и ужасы, которых я натерпелся? Скажу только, что я торжественно поклялся, что второе мое путешествие — безусловно последнее, что я больше никогда, никогда!..

И что же, как я сдержал эту новую клятву? Про это, друг мой Синдбад, уже другой рассказ.

Пересказал Р. КУШНЕРОВИЧ

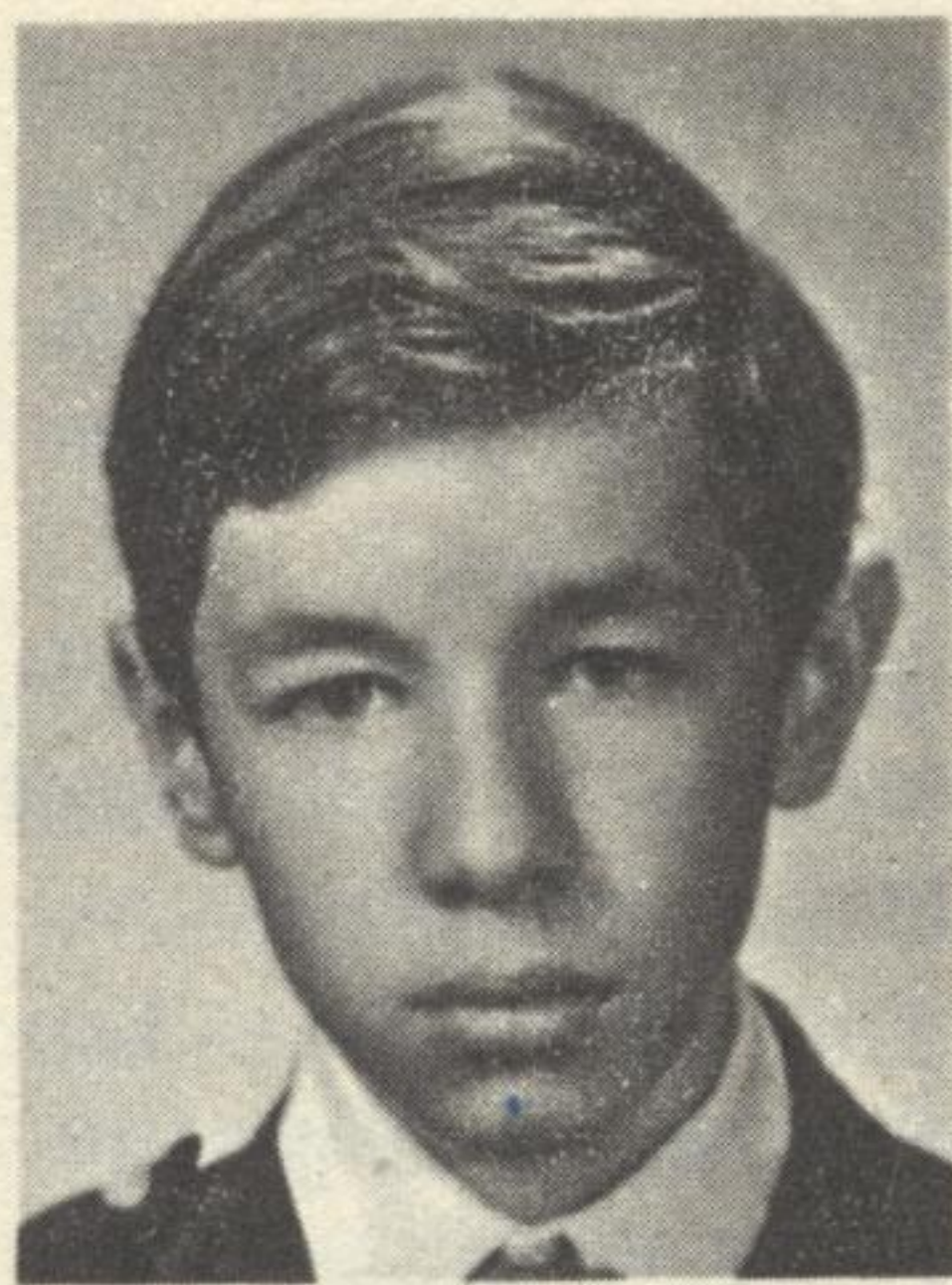

ИГОРЬ КРАВЧЕНКО из Новороссийска прочитал во 2-м номере «Костра» рассказ В. Кельбина «Дон» о пограничной собаке. Игорь спрашивает, правда ли была такая собака Дон и что с ней стало дальше.

Про пограничную собаку Дон

В. КЕЛЬБИН

ДОН — КИНОАКТЕР

Двенадцать лет Сызранов не расставался со своим другом. За долгие годы службы Дон задержал более ста сорока шпионов и диверсантов, бандитов и других опасных преступников. Ежедневно в любую погоду охранял он государственную границу и много раз рисковал своей жизнью. Теперь это была не молодая, наивная собака, а собака-ветеран. Время шло, и Дона уже собирались по возрасту освободить от службы на границе.

Но неожиданно, в 1958 году, Дон стал киноактером. Много написано о собаках-киноактерах. Стали знаменитыми Джульбарс, Мухтар, Бим Черное ухо... И только почему-то бесстрашного и мужественного Дона слава незаслуженно обошла стороной. А ведь он отлично сыграл роль настоящей пограничной собаки.

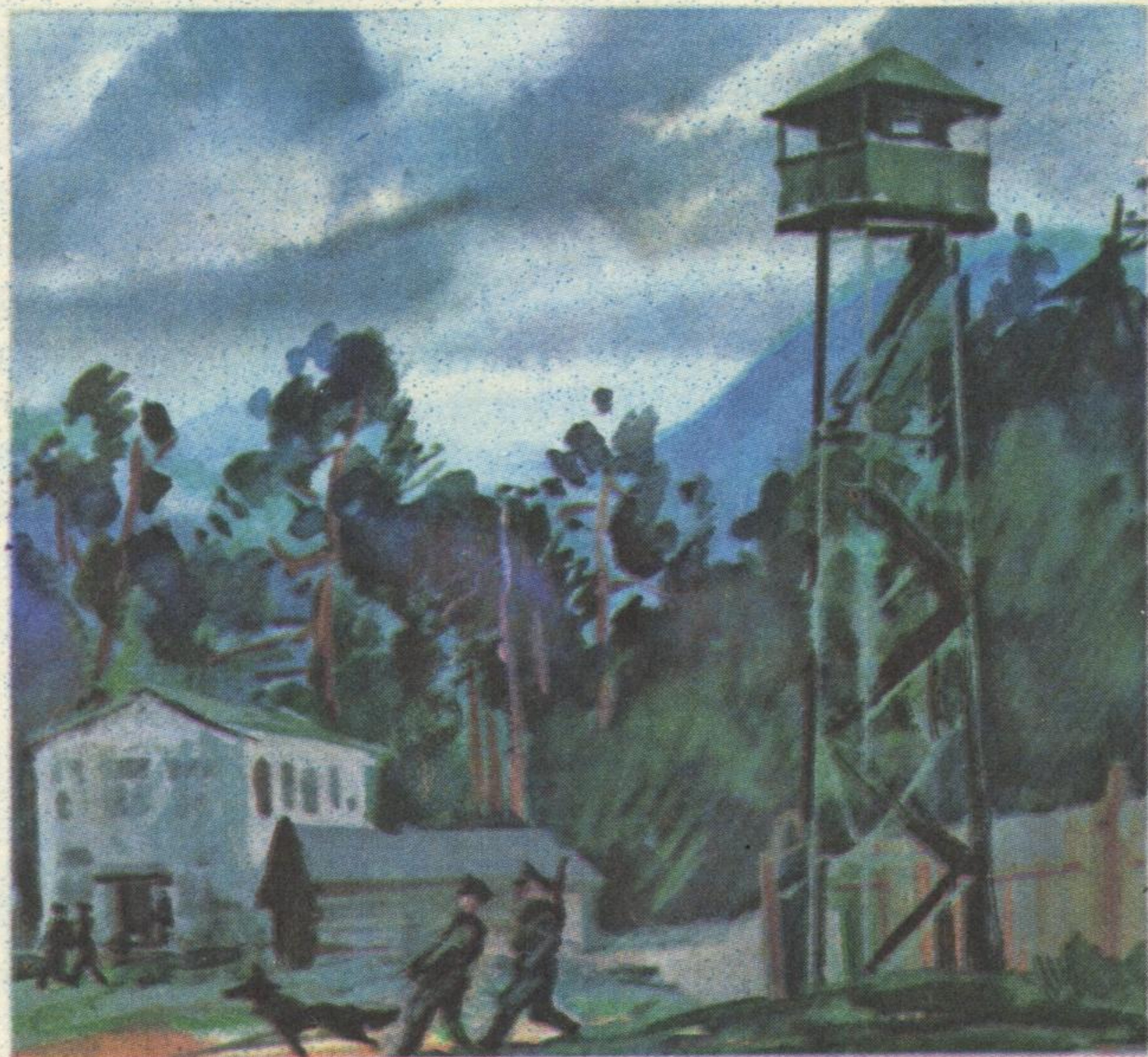

В Закарпатье снимался вблизи государственной границы художественный фильм «Над Тисой», который рассказывал о хитрых шпионах и диверсантах и о сложной работе органов государственной безопасности и пограничников.

Одну из самых главных ролей — мужественного инструктора розыскной собаки старшины Смолярчука исполнял ставший после этого фильма популярным артист Кочетков. Можно сказать, что прообразом героя Кочеткова в обращении с собакой и в отношении к жизни явился старшина Сызранов.

Когда съемочная группа обратилась к начальнику войск Западного пограничного округа Герою Советского Союза генерал-лейтенанту Грибеннику с просьбой выделить для съемок этого фильма подходящую собаку, то Кузьма Евдокимович, учитывая огромный опыт Дона в служебно-розыскной работе, ум и способности этой собаки и что Дон по возрасту подлежит списанию со службы, хотя внешне выглядит неплохо, приказал погранотряду выделить Дона для участия в съемках.

Так Дон попал в руки артиста Афанасия Кочеткова. Но собаке не прикажешь забыть одного и признать другого, пусть даже хорошего, человека. И он очень переживал разлуку с Сызрановым, с которым он делил хлеб и воду, опасности и тревоги долгих двенадцати лет — целой собачьей жизни. Уже праправнуки Дона давно служили на границе.

Дон злобно и недоверчиво смотрел на Кочеткова и не принимал из его рук пищу. Твердости и настойчивости хватало и в характере Кочеткова. К тому же он очень любил и понимал животных. И в конце концов ласка и настойчивость победили. Дон стал постепенно привыкать к новому хозяину...

Надеюсь, что многие читатели не раз смотрели этот фильм и помнят, как отлично сыграл актер Дон сцены задержания нарушителей в лесу и в быстрой полноводной Тисе. Подружился Дон и с Кочетковым, но закончились съемки «Над Тисой», и снова наступила разлука с новым, внимательным и заботливым хозяином.

Съемочная группа вернула Дона в пограничный отряд, и его определили на одну из пограничных застав, но освободили от службы.

Но Дону не нравилась спокойная жизнь и он с тоской каждый раз провожал наряд, уходящий на охрану государственной границы. Но никто не приглашал его с собой на границу. И Дон с грустью отходил в сторону, ложился в уголке у входа в казарму заставы и долго и тоскливо смотрел вслед наряду молодых пограничников.

НОВЫЙ ДРУГ

Но вот на заставе появился молодой ефрейтор Иван Сидорович Дорожкин. Относился он к Дону вроде бы так же, как и другие ребята. В общем неплохо. Но бывало подойдет к Дону, сядет рядом, погладит по голове, спине и спросит:

— Как поживаешь, старина? Как твое здоровье?

Вздыхнет Дон:

«Ну, какая может быть жизнь у забытого всеми пенсионера?»

А Иван Сидорович угостит его сахаром, а бывало что и принесет вкусных косточек. Дон всегда ждал этих встреч с молодым пограничником. А потом и сам стал захаживать к нему в казарму. Подойдет к кровати ефрейтора, ляжет и долго-долго смотрит в глаза своему новому другу.

Было видно, что надоела Дону такая беззаботная и бесполезная жизнь. А когда Дорожкин собирался и уходил в наряд, то Дон обязательно провожал его на службу. Смотрел-смотрел Дорожкин, как мается Дон, не выдержал и однажды, выходя на охрану границы, позвал его с собой:

— Вижу, что тебе, друг, хочется прогуляться со мной на границу.

Вскочил Дон, подбежал к Дорожкину и стал рядом. И, как бывало прежде, отправился на охрану государственной границы...

НОВОСЕЛЬЕ

Дорожкин обратился к начальнику пограничной заставы майору Осипенко с просьбой разрешить построить маленькую будку для своего четвероногого друга.

— Пожалуйста, — разрешил майор Осипенко. — Стройте хороший домик для своего Дона рядом с домиком штатной розыскной собаки. Дон за свои двенадцать лет службы заслужил такое уважение. Необходимый материал возьмите у старшины заставы.

Закипела работа. Звенела пила, стучали молотки. К вечеру Дорожкин вместе со своими друзьями-пограничниками построил просторный домик для Дона. Домик окрасили зеленой краской. Вечер был теплый и краска сохла быстро.

Утром Дорожкин на деревянный пол домика постелил пахучее сено. А Дон в это время, как и прежде, лежал на своем обычном месте у входа в казарму: он еще не знал, что этот новый, просторный и красивый домик построен для него.

Было воскресенье. Пограничники, сидящие у казармы, шурились под лучами яркого закарпатского солнца, шутили, поздравляя Дорожкина с окончанием строительства.

— Подождите, — отвечал им Дорожкин. — Сейчас сам хозяин будет принимать свой дом! Дон! Ко мне!

Дон стремглав бросился к Дорожкину и остановился перед ним, помахивая хвостом.

— Иди-ка посмотри свой новый дом, — позвал Иван, показывая на зеленый домик. — Теперь, Дон, ты будешь здесь жить.

А рядом стояли солдаты и дружески улыбались, как бы говоря:

— Давай, Дон! Не робей!

Вошел Дон в свой новый домик, полежал. Потом вышел и еще раз осмотрел его снаружи:

Дорожкин и спрашивает:

— Ну как, Дон?



А пес смотрит ему в глаза и будто хочет сказать:

«Неужели этот домик мой?»

Иван погладил Дона и, ласково подтолкнув его к домику, сказал:

— Иди смело и живи в нем спокойно!

Так и стал жить Дон в своем новом жилище, пристроенном к домику штатной розыскной собаки.

Теперь Дон уже не расставался со своим заботливым хозяином. Каждый день, как по расписанию, шел он на охрану границы вместе с ефрейтором Дорожкиным. И на заставе стали считать его своей штатной розыскной собакой, хотя пока еще и «неофициально».

ПОСЛЕДНЕЕ ЗАДЕРЖАНИЕ

В Закарпатье стояли по-весеннему солнечные и теплые майские дни. Листва украсила деревья, а лесные поляны покрылись пахучими травами. По вечерам и на утренней зорьке пели соловьи.

Иногда на пригорок выскочит пугливая козочка с козленком, глядящим на мир широко открытыми глазами.

Иван Дорожкин бодрым шагом шел по дозорной тропе вместе со своим Доном. Чуть поодаль

за ними следовал рядовой Устименко, служивший на границе первый год. Дорожкин остановился. Рядом встал Дон. Условным сигналом ефрейтор подозвал к себе Николая Устименко.

— Какое сегодня утро, — сказал Иван. — А как поют в роще соловьи! А?.. Ну, пошли, друзья, дальше.

Дон побежал впереди. Вслед за ним, внимательно наблюдая, двигались Дорожкин и Устименко.

Вдруг у пересечения лесной тропинки с дозорной тропой Дон остановился как вкопанный. Подбежал к нему Дорожкин и видит, что Дон обнюхивает траву, ищет. Посмотрел Дон на Дорожкина и, повизгивая, побежал по лесной тропинке в наш тыл, а потом остановился, поджидая Дорожкина. Подбежал к нему Дорожкин, одел ошейник с длинным поводком и стал внимательно осматривать тропинку. На траве, покрытой еще не высушенной росой, он вдруг увидел след. Дорожкин немедленно сообщил на заставу майору Осипенко, что Дон обнаружил и взял след нарушителя границы.

Зло и уверенно Дон шел по следу. Дорожкин и Устименко еле поспевали за ним. Внезапно Дон остановился, стал осматривать и обнюхивать окружающие кусты. И вдруг рванулся вправо к глубокому оврагу, поросшему высоким орешником. Трижды менял направление след, оставленный нарушителем, но мудрый Дон уверенно вел за собой пограничников. Все тревожнее и тревожнее Дон шел по следу. Он тяжело дышал: сказывались годы. Устали и пограничники, бежавшие за ним.

Вдруг впереди около старого и ветвистого дуба мелькнула фигура человека, который, оглядываясь, бежал через кустарник напролом. Не знал он, что впереди его уже ждали три поисковые группы с соседней заставы. Не знали этого и Дорожкин и Устименко.

«Нет, гад, не уйдешь», — подумал Дорожкин и, спустив Дона с поводка, дал команду: — Фас! Взять, Дон!

Огромными прыжками Дон настиг нарушителя и, прыгнув на грудь обернувшегося врага, сбил его своим мощным телом на землю. Тот выхватил пистолет, но Дон успел дотянуться и зажать своими мощными челюстями кисть руки.

Подоспевшие Дорожкин и Устименко увидели лежащего на земле нарушителя с окровавленной рукой. Рядом валялся пистолет, а рычащий Дон все крепче и крепче сжимал руку нарушителя границы.

Одев на нарушителя наручники и обыскав, Дорожкин и Устименко с большим трудом разжали зубы Дона, впившегося в тело врага. Это был сто сорок четвертый нарушитель, задержанный славным тружеником нашей границы — овчаркой Доном.

Дорожкин ласково потрепал Дона и расцеловал его в мокрую морду. Это было последнее задержание, выполненное Доном, и второе — Дорожкиным.

Рисунки Д. Титова

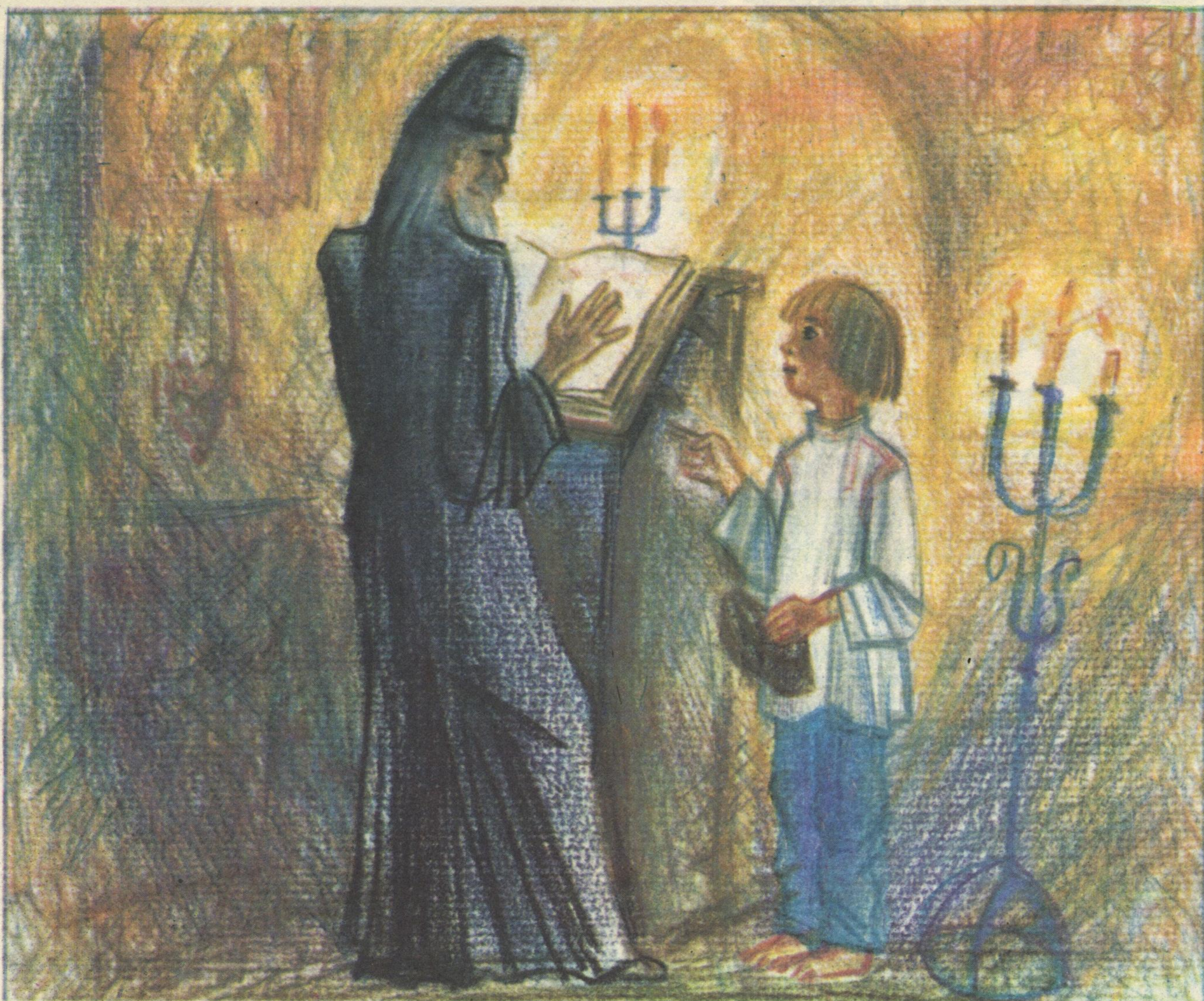

Иван Федоров во Львове написал и выпустил первый в России «Букварь». Теперь каждый мог взять его в руки и выучить: «азъ, буки, въди...»

Русскому человеку, чтобы научиться правильно писать, приходилось заучивать огромное количество правил: что арифметика пишется через θ , что в приставке от- (как в слове «отдал») нужно ставить ψ «оть», а в каких-то случаях ϕ «онь» и тому подобные. Это неудобное правописание дожило до начала XVIII века — до первых газет. Вот страница из «Ведомостей» от 2 января 1703 года. Обратите внимание, что числа тут обозначаются еще на старый лад — буквами. Первый решительный удар по старой системе нанесла реформа Петра I. Она во многом

облегчила русским людям чтение и письмо. После Петра I этот алфавит просуществовал без особых изменений до 1918 года, им пользовались Пушкин и Толстой, Гоголь и Достоевский. Еще и сейчас мы часто видим его в книгах, изданных до революции.

Если вы возьмете дореволюционную книгу, то сразу увидите, какое огромное там количество твердых знаков. Если на конце не гласный и не мягкий знак — обязательно стоит твердый. Зачем же он нужен? Ведь и без него ясно: раз ничего не стоит, значит, конец слова твердый. Бесполезная какая-то буква. «Немой место занял, подобно как пятое колесо», — сердито писал о твердом знаке в конце слов Михаил Васильевич Ломоносов.

Многие русские ученые, начиная с Михаила Васильевича

Ломоносова, писали о ненужности таких лишних букв. Но прошло почти двести лет, прежде чем появился «Декрет о введении новой орфографии — Новые правила правописания, разработанные народным комиссариатом просвещения».

Вот сколько перемен и изменений произошло со славянской азбукой со времен Кирилла и Мефодия до наших дней. И мы должны бережно относиться к нашему письму. Сейчас полный свод правил, обязательных для современного русского языка, содержится в «Правилах русской орфографии и пунктуации», выпущенных в Москве в 1956 году. Эти правила вы учите в школе и, наделав ошибок в диктанте, пожалуйста, не сердитесь на правила — вспомните, какая долгая и сложная у них история.

ВСЕСОЮЗНЫЙ СПОРТИВНЫЙ КЛУБ



ПОДГОТОВКА МНОГОБОРЦА

*в помощь инструкторам
СК «Кузнечик»
и участникам
соревнований*

По условиям проведения Всесоюзных финальных соревнований нашего спортклуба первенство среди участников разыгрывается в отдельных видах программы: беге на 60 метров, прыжках в длину и высоту, а также в многоборье, состоящем из перечисленных упражнений.

Правилами соревнований по многоборью определено:

1. Многоборье СК «Кузнечик» проводится два дня подряд со следующей последовательностью видов: первый день — бег на 60 м и прыжок в длину с разбега, второй день — прыжок в высоту с разбега.

2. Очередность выступлений участников в многоборье: состав забегов, порядок выполнения попыток в прыжках — определяется судейской коллегией.

3. Результаты, показанные в каждом

виде многоборья, оцениваются в очках по специальной (многоборной) таблице.

4. Победитель многоборья определяется по наибольшей сумме очков, набранных во всех видах. При равной сумме набранных очков преимущество получает участник, который в большем числе видов многоборья имел более высокие оценки (в очках). При равенстве и по этому показателю, преимущество определяется по наивысшей оценке (в очках), полученной за один из видов.

5. За неучастие в соревнованиях по какому-либо упражнению спортсмен исключается из соревнований по многоборью.

6. Соревнования по бегу проводятся с числом участников в каждом забеге по возможности три и более, но не менее двух.

7. В соревнованиях по бегу участник многоборья снимается с дистанции после третьего, а не после второго предупреждения на старте.

8. В прыжках в длину участнику предоставляется только три попытки.

9. Многоборец в ходе соревнований имеет право покинуть место соревнований на время с разрешения и под контролем судьи.

10. Многоборец, решивший прекратить участие в соревновании, обязан немедленно сообщить об этом главному судье.

Понятно, что в от-



Последнее напутствие перед стартом

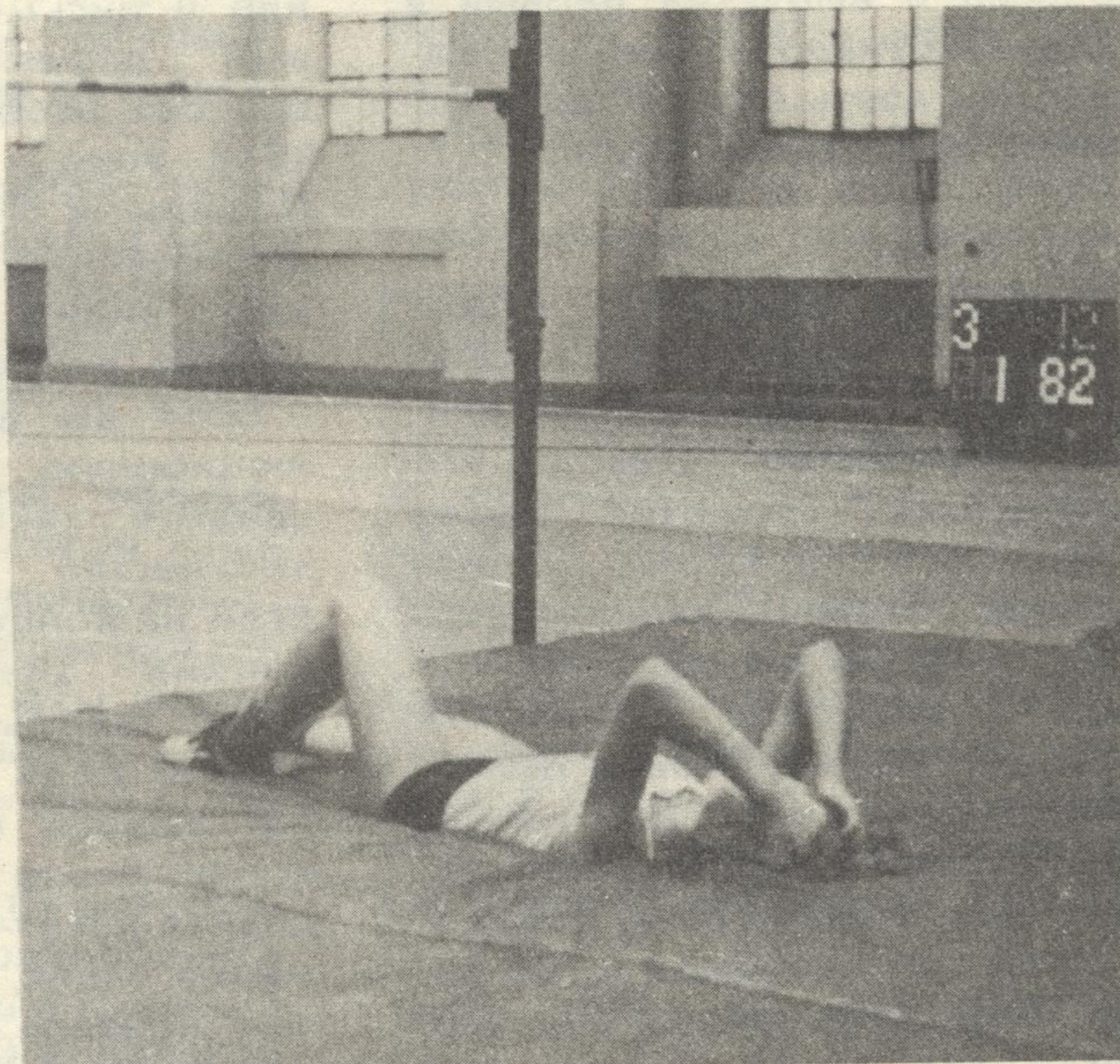

И все-таки она не упала

Фото нашего специального корреспондента В. Терешкина на V финальных соревнованиях СК «Кузнечик»

личие от других видов легкой атлетики, успех в соревнованиях по многоборью зависит от хорошей подготовленности спортсмена не в одном каком-либо упражнении, а во всех упражнениях многоборья. Готовясь к очередным соревнованиям, спортсмен должен уметь правильно оценивать свои достижения в каждом упражнении многоборья. Это позволяет выявить ведущие и отстающие виды.

При планировании личных результатов в многоборье очень важно иметь ориентиры, руководствуясь которыми можно целена-

правленно строить тренировку. С этой целью редколлегия журнала и Совет спортклуба обратились к ученым кафедры физического воспитания Ленинградского государственного педагогического института имени А. И. Герцена с просьбой проанализировать выступления участников предыдущих Всесоюзных финальных соревнований «Кузнечика» и подготовить таблицу — ориентир.

Вот эта таблица. Она показывает, что для достижения успеха в многоборье в 1985 году нужно быть готовым на следующие результаты:

| УПРАЖНЕНИЯ МНОГОБОРЬЯ | | | | | |
|------------------------|-----------|-------------|----------------|-----------------|-------------|
| Участники соревнований | | Бег на 60 м | Прыжок в длину | Прыжок в высоту | Сумма очков |
| девочки | 11—12 лет | 8,5 сек | 4,83 м | 1,53 м | 1891 |
| девочки | 13—14 лет | 8,3 сек | 5,21 м | 1,65 м | 2176 |
| девушки | 15—16 лет | 7,8 сек | 5,45 м | 1,73 м | 2485 |
| мальчики | 11—12 лет | 8,5 сек | 4,86 м | 1,55 м | 952 |
| мальчики | 13—14 лет | 7,5 сек | 6,15 м | 1,92 м | 1975 |
| юноши | 15—16 лет | 7,1 сек | 6,57 м | 1,93 м | 2235 |

Раздел ведет судья всесоюзной категории И. Н. ВЕНЕДИКТОВ

УПРАЖНЕНИЯ С РЕЗИНОВЫМ БИНТОМ

Эти упражнения являются хорошим средством для развития силы. Если при выполнении упражнений с гантелями или гирями величина нагрузки остается постоянной, то в данном случае нагрузка возрастает по мере растягивания бинта. Натяжка бинта достигается за счет наматывания резины на концы палки или кисти рук. Но можно сделать и по-другому — отступить от места закрепления на 40—60—80—100 см, пока бинт не будет слегка растянут.

Упражнения с резиновым бинтом или амортизатором широко используются в тренировочных занятиях представителями разных видов спорта. Они особенно удобны для самостоятельных занятий. Соответственно, начинать следует с сильных нагрузок, постепенно увеличивая число подходов и количество повторений.

1. Разведение рук в стороны-назад, 10—15 раз.
2. Поднимание рук в стороны-вверх, 10—15 раз.

3. Поднимание рук вперед-вверх, 15—20 раз.
 4. Поднимание рук вверх над головой, 10—15 раз.
 5. Исходное положение — палка с бинтом за спиной, в опущенных руках. Сгибание и разгибание рук, 10—15 раз.
 6. Поднимание туловища из положения лежа на спине, 10—15 раз.
 7. Круговые движения руками вперед-назад, 15—20 раз.
 8. Разведение рук в стороны-назад, 15—20 раз.
 9. Приседания на двух ногах (2 бинта), 8—12 раз.
 10. Сгибание рук к плечам, 8—12 раз.
 11. Выпрямление туловища из горизонтального положения, 15—20 раз.
 12. Бег в упоре (2—3 бинта), когда, натягивая туловищем резину, следует высоко поднимать колени. Повторить 3—4 раза по 10—15 секунд, темп быстрый.
 13. Попеременное разгибание ног лежа на животе, 10—15 раз.
 14. Сведение рук к туловищу, 12—15 раз.
 15. Попеременное движение прямыми руками вниз-назад, 10—15 раз.
 16. Одновременное движение прямыми руками в стороны-назад, 10—15 раз.
 17. Сведение прямых рук к туловищу, 10—15 раз.
 18. Движение прямыми руками вниз-скрестно, 15—20 раз.
 19. Круговые движения руками вперед, 10—15 раз.
 20. Попеременное движение руками, как при плавании способом «кроль», 20—25 раз.
 21. Сведение прямых рук через стороны вниз, 15—20 раз.
 22. Движение прямых рук вниз, 15—20 раз.
- После окончания занятий не забывайте о 5—10-минутном беге в медленном и среднем темпе.

Тренировку провел старший тренер СК «Кузнечик», мастер спорта И. И. ГРЕБЕНЩИКОВ

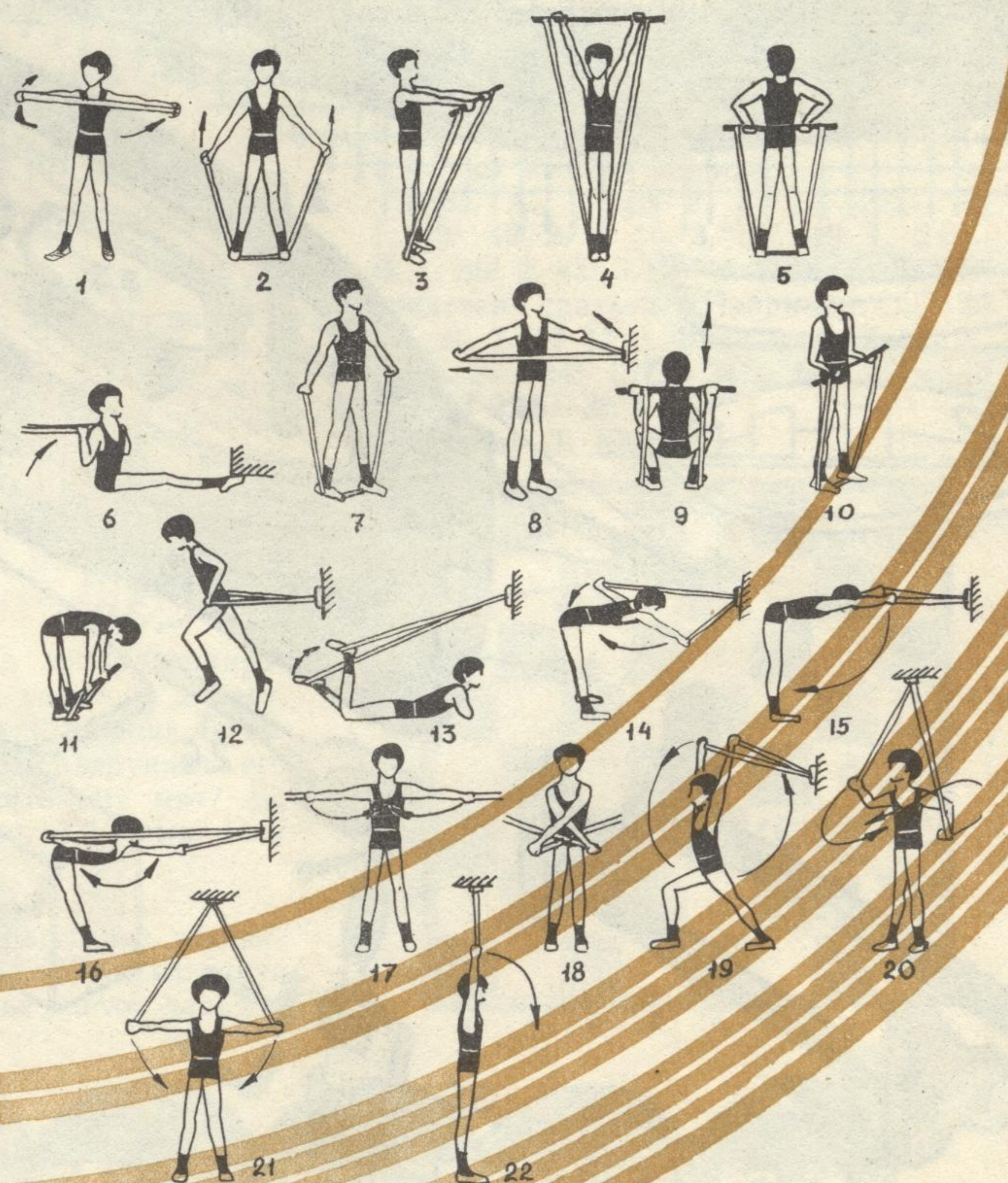

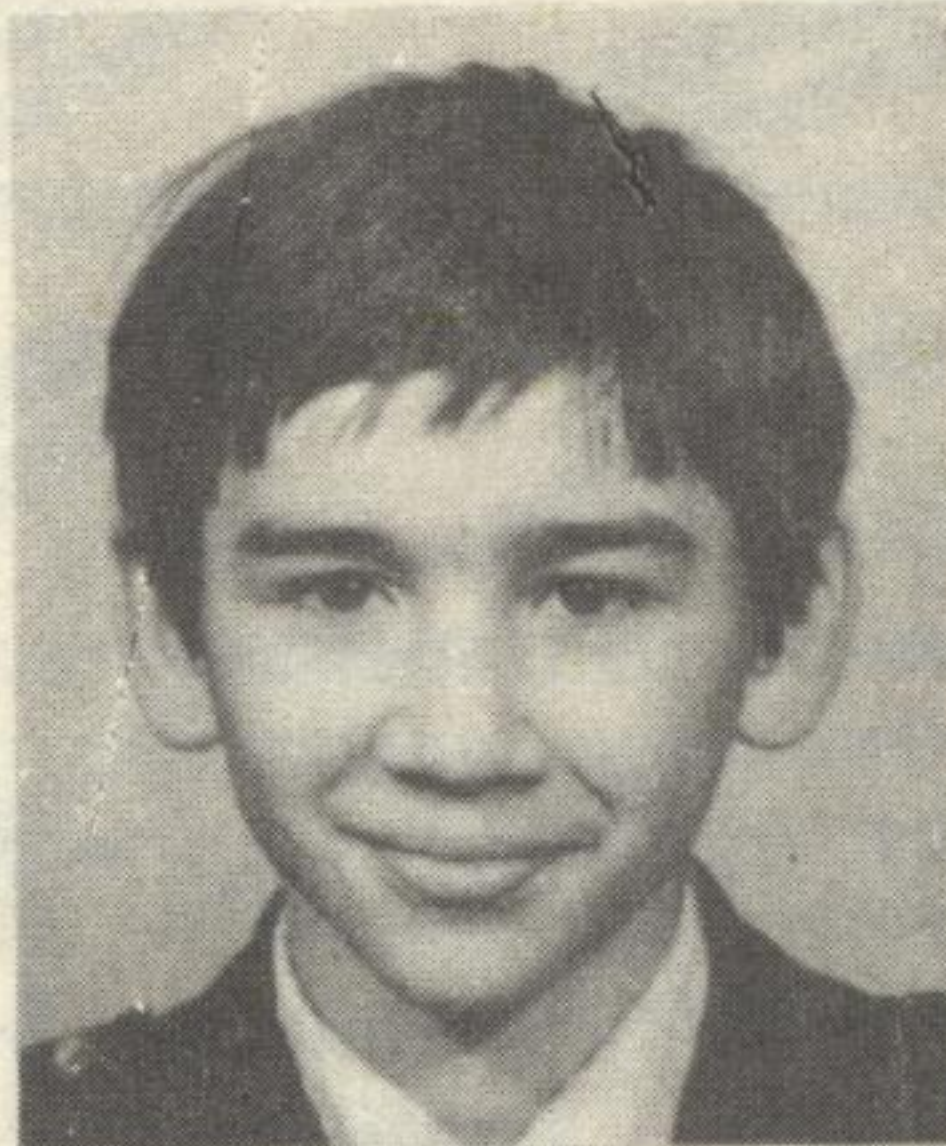
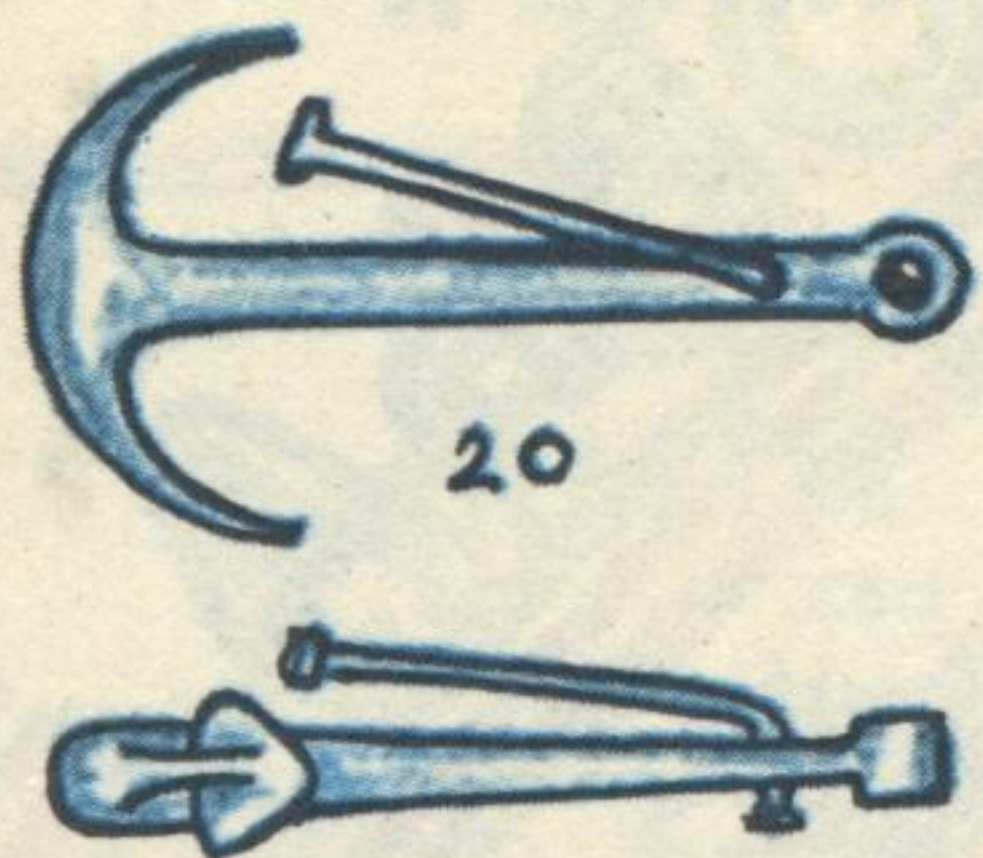

Если можно, напечатайте, пожалуйста, чертежи черно-морского дубка. Я читал, что на таких кораблях перед революцией переправляли в Россию экземпляры ленинской «Искры».

Миша Степанов,
Ленинград

Чтобы сделать модель дубка, внимательно изучи наш чертеж. Сделай свой чертеж, увеличив клеточки до размеров 1×1 см. Шаблоны шпангоутов (I—IX) и транец вырежь из картона или тонкой фанеры. Для корпуса возьми брусок соснового дерева, хорошо просушенного, без трещин. Размер бруска 35×12×10 см. Выстругай корпус, контролируя работу шаблонами шпангоутов (см. чертеж поперечного сечения). Корпус выдолби изнутри и в местах, где указаны шпангоуты (I—IX), прикрепи брусочки. Это — бимсы, на которые крепится палуба. Палубу вырежь из тонкой фанеры и прибей к бимсам тонкими гвоздиками, наметив и наколов предварительно отверстия шилом, чтобы не расколоть бимсы. Устройство всех деталей показано на рисунках. Для их изготовления понадобятся: медная проволока для вант, штагов, шелковые или суровые крученые нитки для бегучего такелажа и брусочки дерева разной длины и толщины — для деталей, которые крепятся на палубе, и для рангоута — мачт и рей. На паруса пойдет тонкое полотно. Швы и края парусов прострочи на машинке. Корпус модели покрой олифой и покрась так, как показано на рисунке. Чтобы модель не переворачивалась (если ты сделаешь ее плавающей), на дно корпуса помести груз — дробь, кусочки железа и залей груз расплавленным парафином.

1 — бушприт, 2 — фок-мачта, 3 — гафель фок-паруса, 4 — гик фок-паруса, 5 — фалы фок-паруса, 6 — шкоты фок-и грота, 7 — ванты фок-мачты, 8 — грот-мачта, 9 — гафель грот-паруса, 10 — грота-гик, 11 — грота-фалы, 12 — шкотовый угол грот-паруса, 13 — ванты грот-мачты, 14, 15 — ватерштаг и ватербакштаги, 16 — кливер, 17 — стаксель, 18 — фок, 19 — грот, 20 — якорь, 21 — крепление бушприта, 22 — крышка трюма, 23 — шлюпка, 24 — каюта, 25 — головка руля, 26 — румпель, 27 — транец, 28 — вантпутенсы вант (делаются из тонких полосок меди и прибиваются к бортам тонкими гвоздиками), 29 — форштевень, 30 — киль, 31 — ахтерштевень, 32 — фальшборт, 33 — подставка для модели, 34 — рифсезни, 35 — перо руля.

Р. ПОПОВ
Рисунок автора

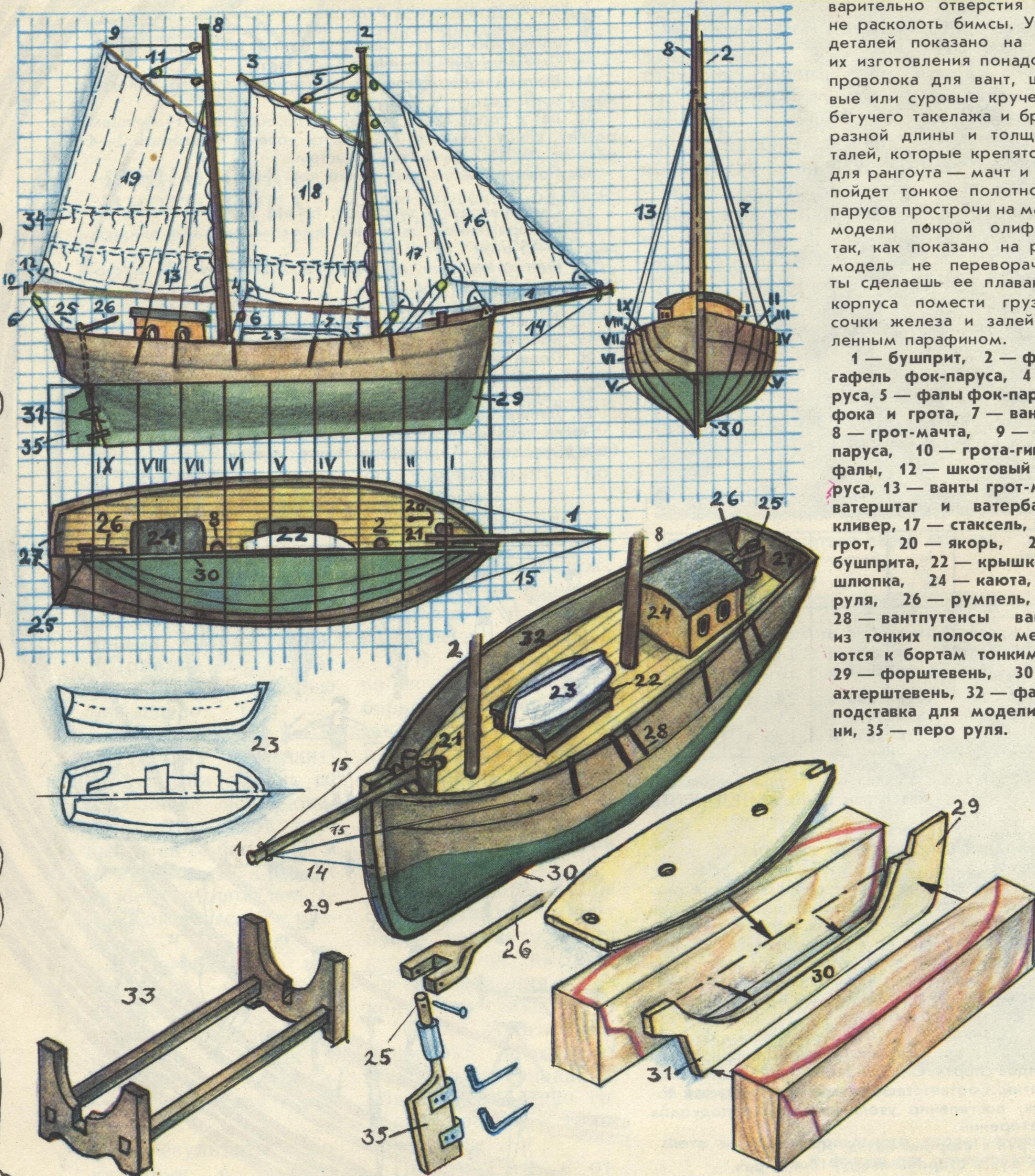

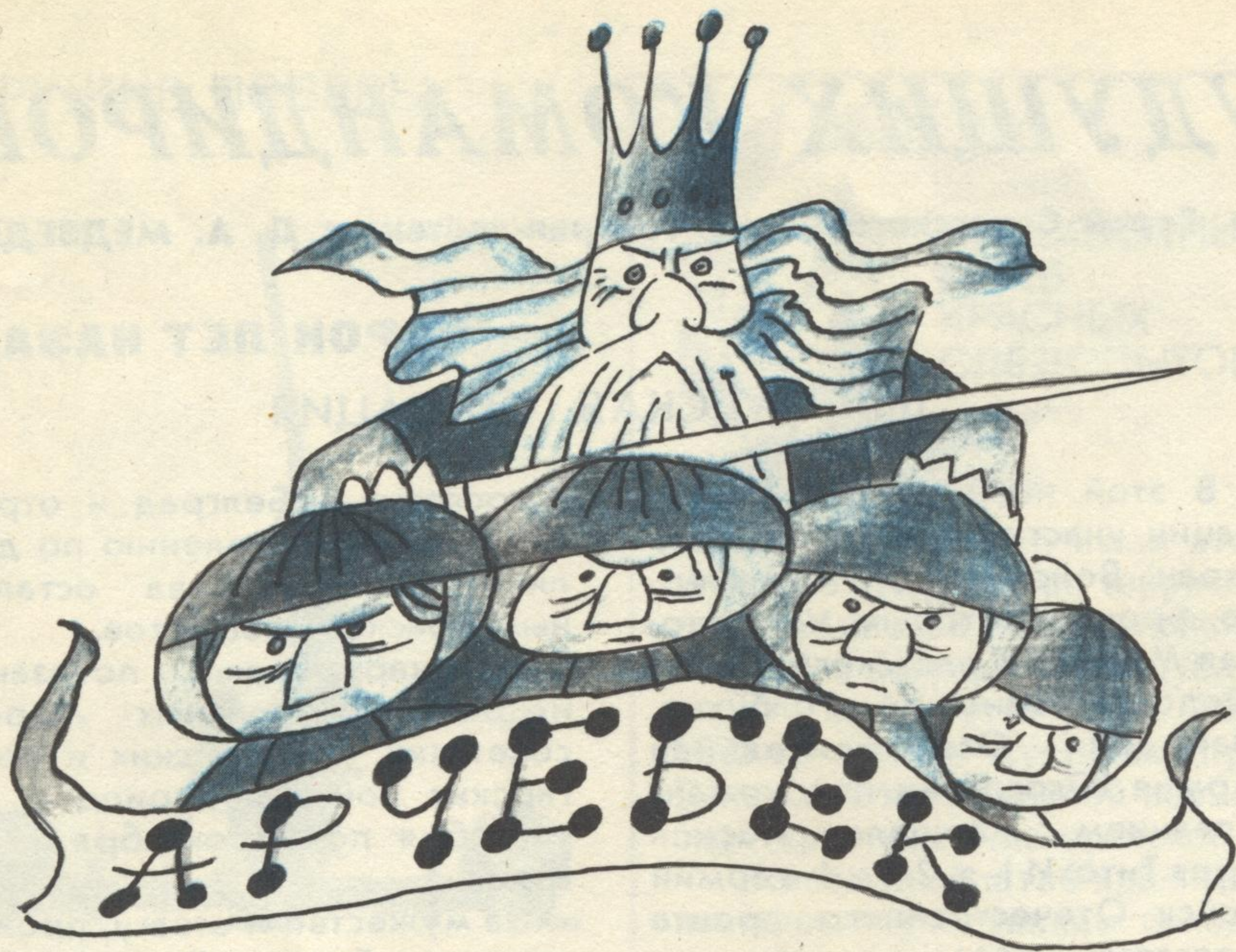

ОТВЕЧАЕТ ФЕРЗЬБЕРИ

— Если я хочу научиться играть в шахматы, что мне делать?

— Вступай в АРЧЕБЕК! В Армии Разведчиков Черно-Белых Клеток есть особый Отряд резерва — там ты получишь необходимые указания и пояснения.

— А если я играть уже умею и хочу попробовать сдать на спортивный разряд?

— Вступай в АРЧЕБЕК! В «Костре» № 1, 1985 г. все разведчики АРЧЕБЕКа станут участниками Чемпионата, где можно будет выполнить нормы 4-го, 3-го и даже 2-го разряда (и по шахматам и по шашкам) и получить об этом документ.

— А если я в этом Чемпионате очень успешно выступлю?

— Завоеешь диплом и приз. Вступай в АРЧЕБЕК!

— Но как туда вступить?

— Легче легкого! На почтовой карточке напиши заявку: «Прошу принять меня...» Укажи фамилию, имя, класс, адрес.

— И ждать ответа?

— Ничего ждать не нужно: примут всех. Поэтому, если написал заявку, то в январе смело включайся в соревнование. Отличного тебе старта!

КОНКУРС „НОВОГОДНИЙ ПРИЗ“

Всех любителей шахмат и всех любителей шашек главнокомандующий АРЧЕБЕКом, непобедимый шахмат-адмирал Ферзьбери, приглашает участвовать в этом конкурсе и попытаться получить награду. А всего наград десять — пять для шахматистов, пять для шашкистов.

Вот каким образом будут разыграны награды. Одна — среди решивших задачу № 1, вторая — среди решивших № 2, третья — среди решивших № 3.

Поэтому каждое решение следует писать на отдельной почтовой карточке и отдельно (не вкладывая их в конверт) отправить. Можно решить одну задачу, две или три, но ответы отправлять нужно отдельно. Теперь о четвертой и пятой наградах. Они будут разыграны среди тех, кто решит все три задачи. Это значит, что послав раздельно ответы к задачам №№ 1, 2, 3, их нужно снова написать, но сейчас уже на одном листке (или тоже на почтовой карточке) и отправить письмом.

Не забудь в левом верхнем углу почтовой карточки сделать пометку: «Новогодний приз». Послать ответы нужно до 1 марта. Призеры и еще 10 лучших разведчиков будут названы в «Костре» № 6.

Итак, вот боевые задания конкурса!

ДЛЯ ШАХМАТИСТОВ

№ 1. Белые: Крf3, Лс3; черные: Крh3, п. b7.

Ты командуешь белыми... Не будь у черных пешки, ты бы, конечно, дал мат в три хода (скажем, 1. Ла3 Крh4 2. Ла5 и затем мат). Ну, а при этой пешке b7 — во сколько ходов сумеешь ты расправиться с его черным величеством? В десять? В семь? А, может быть, еще меньше?

№ 2. Белые: Крd8, Фd1, п. e2; черные: Крd5, пп. c4, c5, c6, d4, d6, e4, e5, e6.

Тут черный король забаррикадировался в крепости из пешек и думает, что он в безопасности. Сможешь ли ты, доблестный разведчик, разрушить его ограждение и объявить ему мат? Во сколько ходов? В десять? В семь? Или меньше?

№ 3. (См. диаграмму).

— В игре такое положение возникнуть не может, — сказал Петя, взглянув на диаграмму. — Разве могли ладья и

слон одновременно объявить белому королю шах?

— По-моему, могли, — сказал Коля.

— Могли!? Покажи тогда, какой последний ход сделали черные! И какой перед тем сделали ход белые. И как до того пошли черные. И как до них пошли белые. Что? Покажешь, тогда докажешь!

Коля думал-думал, но не показал...

А ты, доблестный разведчик, как считаешь? Докажи то или другое!

ДЛЯ ШАШИСТОВ

№ 1. Белые: b6, c7, d2, f2; черные: b2, d4, d8, g7.

№ 2. Белые: Д. f8, пр. a1, f4, h4; черные: пр. b2, c3, f2, f6, h6.

№ 3. Белые: c1, d4, e5, f4, f6, g3; черные: c7, d6, h2, h6, h8.

В каждой из этих позиций есть черная шашка, которой лишь один шаг до дамки. Возьмешься ты, командуя белыми, не пропустить эту шашку в дамки и одержать победу? Попробуй!

БЮРО САМОПРОВЕРКИ

Задачи в «Костре» № 9 решаются так:

Чемпионат-84. ШХМ. А. Дается —

1. Ла3! c3 2. Лс2! Б. Дается — 1. Ле1! ef (если e5, то 2. Лg1 e4 3. Лg3) 2. Лh1! f4 (если fg, то 3. Ле1) 3. Крg7! В. В 4 хода — 1. Се8 Се6 2. Лb8! Сg8 3. Лd8! Г. Выигрыш — 1. Кh5! Крb1 2. Фb7+ Кра2 3. Фh1 Крb2 4. Кf4! Д. Ничья — 1. Крf5 Крg7 2. e7 Крf7 3. e8Ф+! Кр:e8 4. Кре6! Е. Выигрыш — 1. Лd5! Л:d5 2. Се3! Лg5 3. Cf7+ Лg6 4. Крh2!

РШ. А. 1. d6! 2. b6! 3. c7 4. d2X. Б.

1. c3! f4 2. b2!X В. 1. d4! 2. cb2! 3. b2! 4. d6X. Г. Белым придется сдать. Например: 1. d8 d2! 2. b6 (2. f6 e3X) h4! 3. d4 de1! и белые оказываются в цугцванге — они проигрывают лишь потому, что обязаны сделать ход. Д. 1. g3! b2 2. f4 a1 3. fe5 b2 4. g5!X1. Е. 1. b2! a1 2. d2! — ничья!

МШ. А. 1. 34! 2. 40! 3. 20!X. Б.

1. 13! 49 2. 2 16 3. 32! 49 4. 24!X. В. 1. 39! 2. 43! 3. 33! 4. 20!X. Г. Белым придется сдать. Например: 1. 20 38—42 2. 14 47 3. 10 9! 4. 4 37—41!X. Д. 1. 25—34! 40 2. 34!X Е. 1. 48—42 28—33 2. 4—36!X.

Резерву. 1. Ка6!

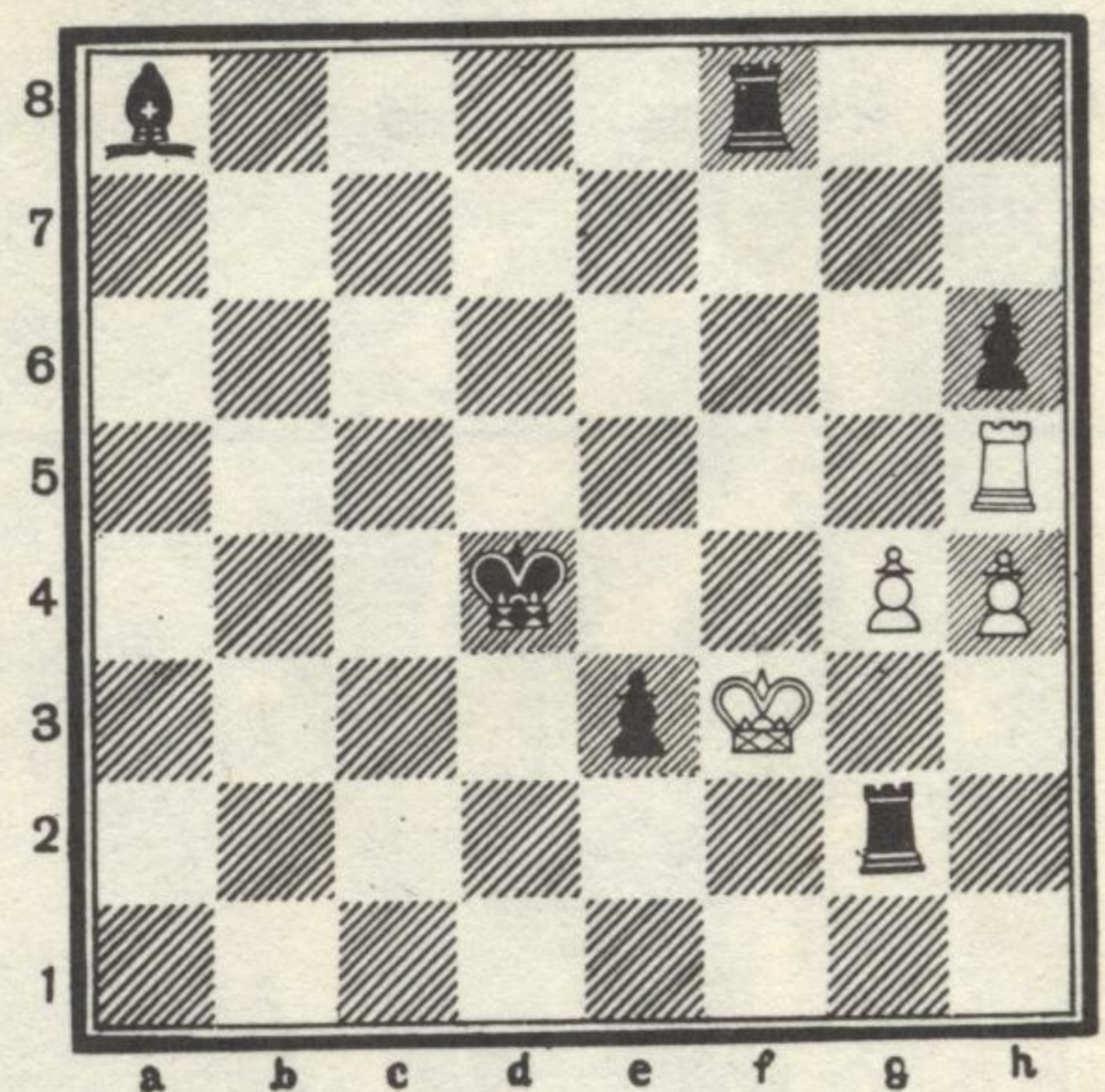



ШКОЛА БУДУЩИХ КОМАНДИРОВ

Главный консультант Герой Советского Союза генерал-лейтенант Д. А. МЕДВЕДЕВ

ЮНАРМЕЙСКАЯ УЧЕБА

ДОЛЖНЫ УМЕТЬ МЫ ЦЕЛИТЬСЯ

Перед тобой — четыре мишени. В каждой из них — 5 попаданий. Какие ошибки в прицеливании совершили стрелки при выстрелах? Как надо было целиться, чтобы пули попали в центр мишени?

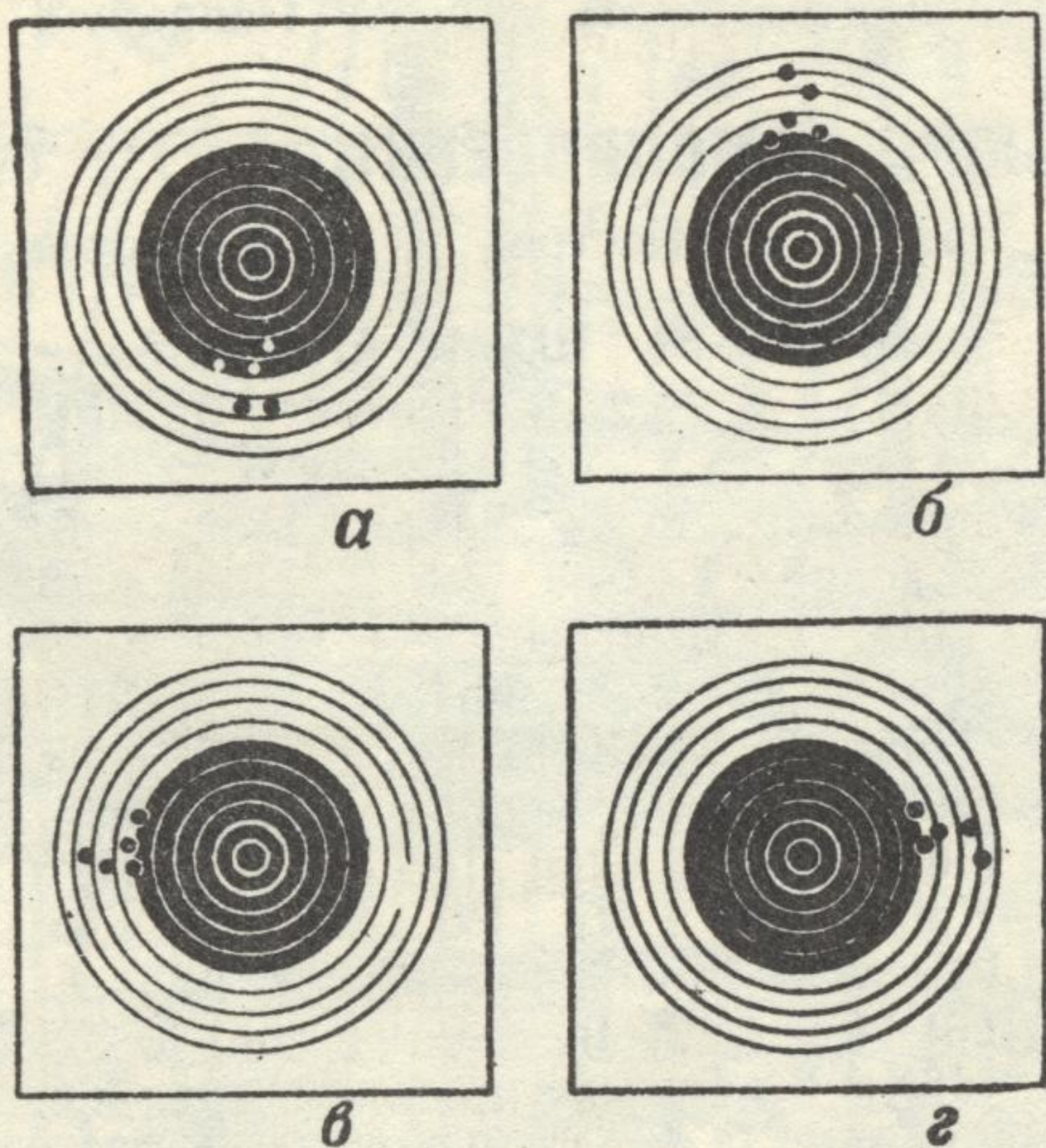

АЗБУКА КАРТЫ

Все местные предметы на картах изображаются условными знаками. Только зная эти знаки, можно научиться читать карту.

Условные знаки местных предметов делятся на масштабные, внемасштабные и пояснительные.

Что изображают условные знаки, которые здесь нарисованы?

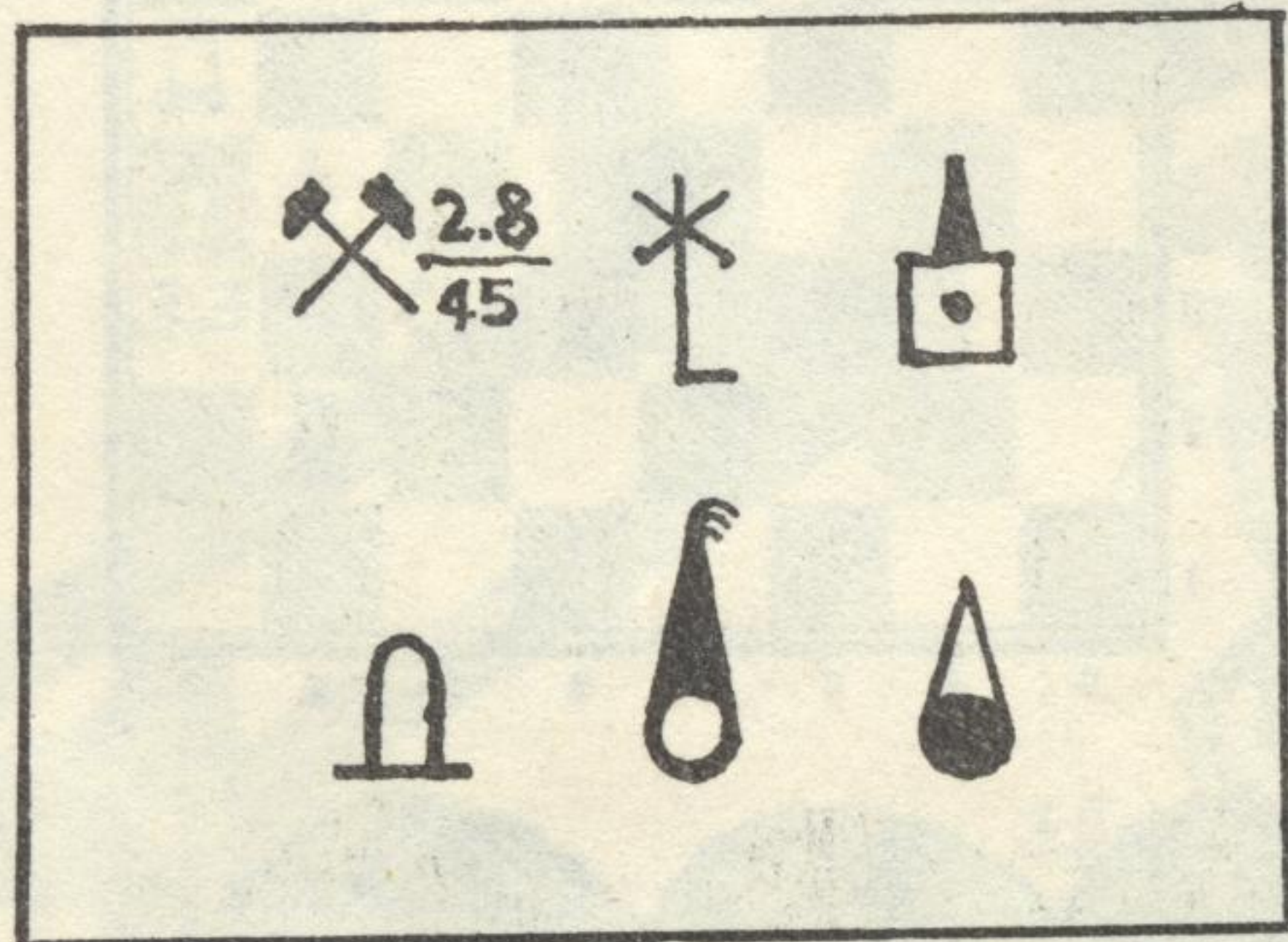

СОРОК ЛЕТ НАЗАД БЕЛГРАДСКАЯ ОПЕРАЦИЯ

В этой наступательной операции участвовали армии трех стран. Войска 3-го Украинского фронта, которым командовал Маршал Советского Союза Федор Иванович Толбухин. Народная Освободительная Армия Югославии под командованием маршала Иосипа Броз Тито. И 1-я, 2-я и 4-я армии войск Отечественного фронта Болгарии.

В ходе операции были успешно решены три важные задачи: разгромлена армейская группа противника «Сербия», освобождена столица

Югославии — Белград и отрезан путь к отступлению по долине реки Морава остальным войскам фашистов.

На карте-схеме показаны направления главных ударов советских, югославских и болгарских войск в период с 28 сентября по 20 октября 1944 года.

За мужество и отвагу, проявленные в боях за Белград, более 2 тысяч советских солдат и офицеров были награждены югославскими орденами и медалями. 14 воинов стали Народными Героями Югославии.



ОРУЖИЕ ПОБЕДЫ

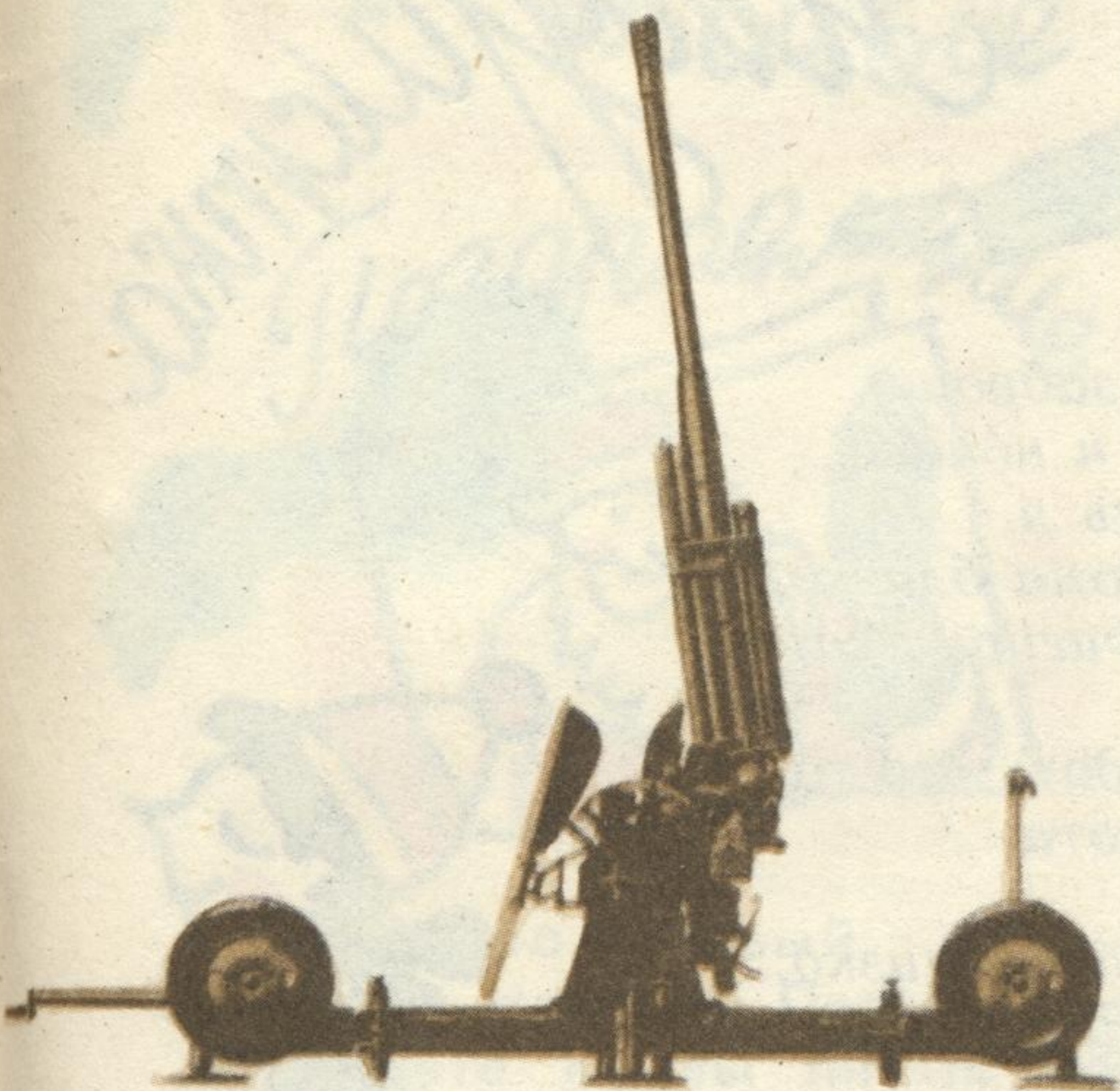

85-мм ЗЕНИТНАЯ
ПУШКА

Создана в 1939 году конструктором Г. Дорохиным. По сравнению со своими предшественницами стреляла более мощными снарядами, что увеличивало объем поражения в районе цели.

Тактико-технические характеристики:

вес в боевом положении — 4300 кг,

максимальная досягаемость по высоте — 10,5 км, по горизонту — 15,5 км, максимальная скорострельность — 20 выстрелов в минуту, скорость перевозки по шоссе — до 50 км/час.

Тип снаряда:

осколочно-зенитный — 9,2 кг, бронебойно-трассирующий — 9,2 кг, подкалиберный бронебойно-трассирующий — 5 кг.

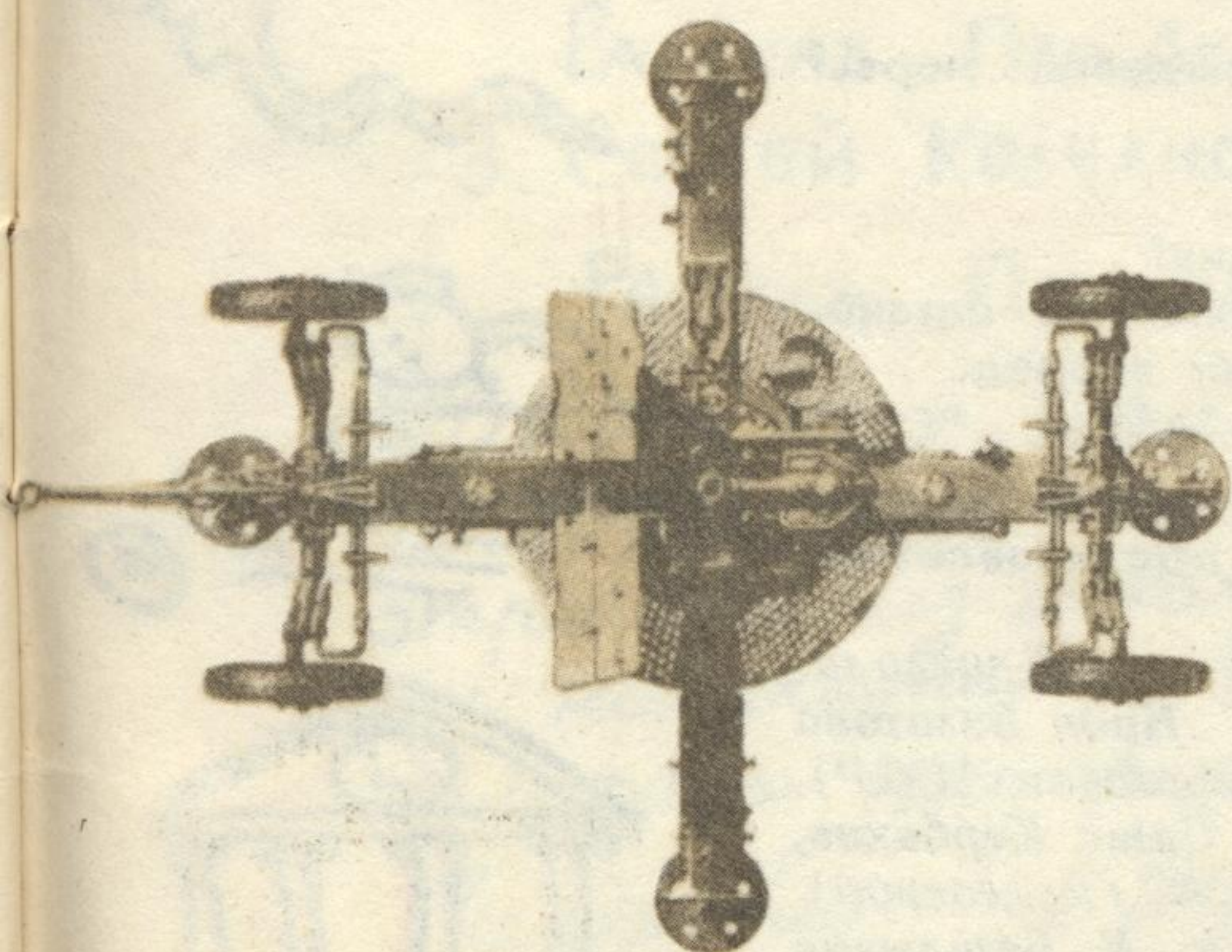

С 19 июня по 6 июля этого года был проведен агитпоход журнала «Костер» по территориям Курской, Брянской, Гомельской, Минской, Гродненской, Калининградской областей и Польской Народной Республики.

Его маршрут — более 2000 км проходил по местам боев 1023-го ордена Кутузова стрелкового полка, который в годы Великой Отечественной войны сражался под знаменем пионерской дружины Касторенской средней школы.

Всесоюзный штаб красных следопытов объявляет благодарность всем участникам похода:

ветеранам 1023-го полка — Ивану Федотовичу Мельникову, Ивану Ивановичу Гончару, Абдрахману Абдуллаевичу Молле, Виктору Николаевичу Покровскому,

пионерам-следопытам Касторенской средней школы № 1 Курской области,

юнкам комсомольско-пионерского отряда «Пламя» города Пятигорска Ставропольского края,

членам агитгруппы Куйбышевского районного Дома пионеров Москвы.



ВЕСЁЛЫЙ



ЗВОНОК

Составил и оформил Л. Каминский



Вечером мы гуляли с Костиком около нашего дома. Падал снег. Снежинки, словно мотыльки, кружили в свете лампочки, которая на столбе под жестяным беретиком висит. Мы замерзли, вот я и говорю Костику:

— Давай погреемся, снежки побросаем!

— Давай! А куда целиться будем?

— В лампочку, — говорю.

— Э, нет, нельзя! — возразил Костик. — Лампочка разобьется!

— Не бойся, — говорю. — Что мы — снайперы? Думаешь, так легко попасть в лампочку?

— Легко, нелегко — я бросаю в лампочку не собираюсь, — проворчал Костик и пошел домой.

Остался я один. Вот взял я снежок и швырнул в лампочку. Куда там попасть! Снежок пролетел в метрах трех от нее. А Костик, чудак, боялся! Ну, я, уже не опасаясь, начал швырять в лампочку снежок за снежком. И вдруг — рраз! Попал! Посыпались осколки стекла, и сразу стало темно. Я обрадовался — попал все-таки! Но радовался недолго: стало скучно в темноте торчать. И холодно. Я решил идти домой.

Перед дверью лезу в карман, чтобы ключ достать, а ключа нет. Я в другой карман, а там тоже нет... Где же он?!

И тут я подумал: вот тогда, когда я снежки швырял, наверное, ключ и выпал на снег. Выбежал я на улицу, а под фонарем — хоть глаз выколи, ничегошеньки не видать! Начал я руками по снегу шарить — нет ключа и все! Эх, если бы сейчас лампочка горела, я бы сразу ключ нашел!

Так и пришлось мне стоять перед закрытой дверью, пока мама со второй смены не вернулась.

Анатолий САВЧУК



Фигуристка

На плечо коньки заброшу
И, гордясь собой и ношей,
В путь отправлюсь я.
Жаль, каток от дома близко...
Слышу шепот: «Фигуристка!»
Это про меня!
Вот и лед. Но падать что-то
Мне сегодня неохота.
Я иду домой.
Жаль, каток от дома близко...
Снова шепот: «Фигуристка!»
За моей спиной!

Елена ДЮК



Ответы у доски

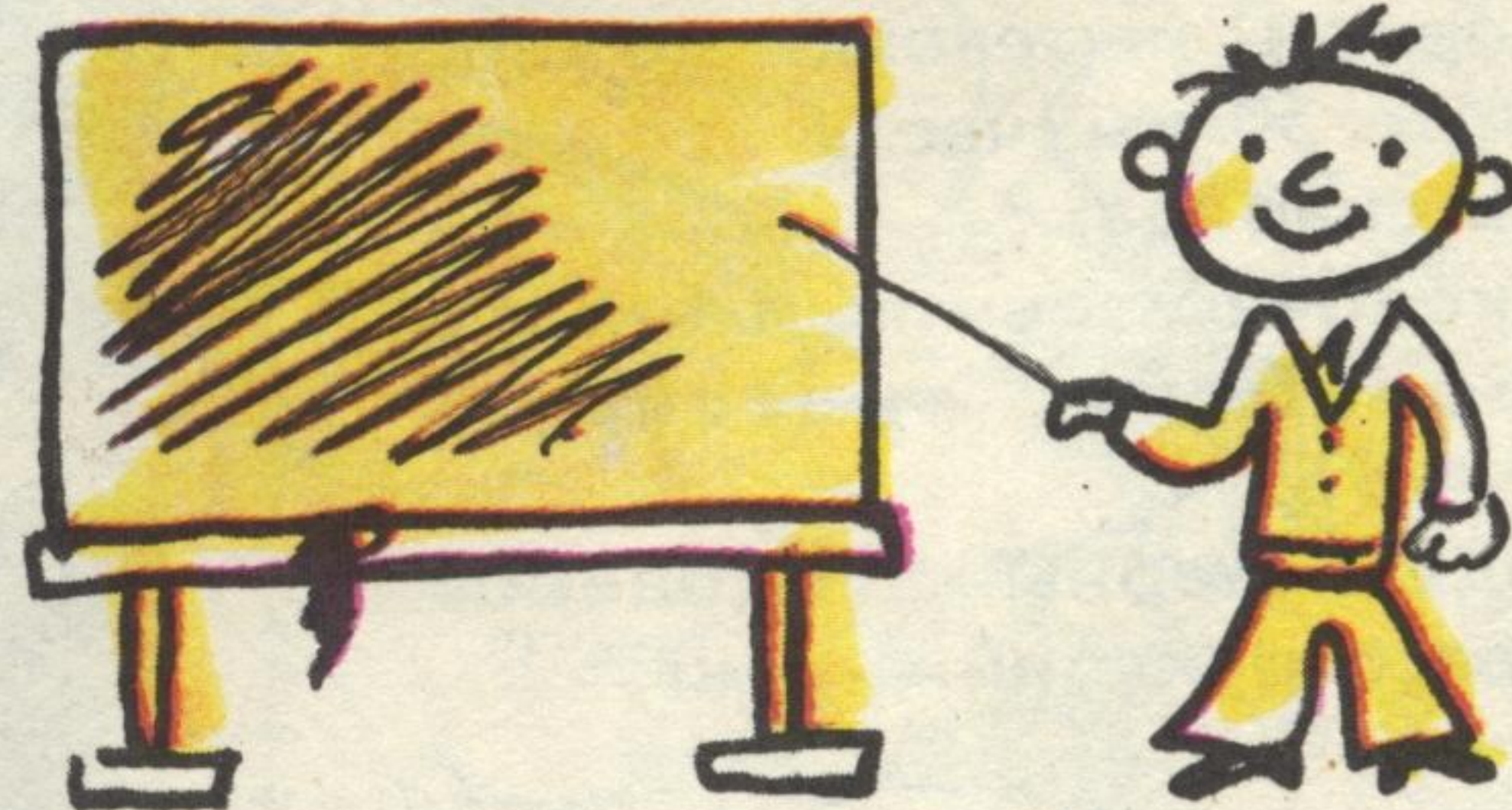

— Как дышит дождевой червь?
— Через нос.

— Что такое инерция?
— Это когда автомобиль остано-
вился, а колеса убегают вперед.

— Как у древних греков называ-
лось театральное представление?
— Кинокомедия!



Прислали:
Надя Богатова
(с. Грахово, Удмуртская АССР),
Саша Корбаков,
(Волгоград)
Е. Башлыков
(Степногорск).

Конкурс



„И все засмеялись!“

Поздравление



— Скоро Новый год, — сказала Наталья Петровна. — А умеете ли вы писать поздравления? Саша, как бы ты, например, письменно поздравил меня с Новым годом? Что бы ты написал на открытке?

Саша встал, почесал в затылке и сказал:

— Уважаемая Наталья Петровна! Письменно поздравляю вас с Новым годом...

И все засмеялись!

Наташа Волосатова,
4 класс,
Чолпон-Ата,
Иссык-Кульская область

Описание бабушки



Вася очень любил детективы. Самая любимая его телепередача — это «Следствие ведут ЗНАТОКИ». На уроках он умудрялся читать Конан Дойла и Жоржа Сименона. Однажды мы писали сочинение на тему «Как я провел лето».

— Послушайте, как Вася Степанов описал свою бабушку, — сказала учительница и прочла:

— «Летом я гостил в деревне у бабушки. Моя бабушка очень добрая. Особых примет нет...»

И все засмеялись!

Сергей Даниленко,
Могилев

Внимание!

Объявляю результаты конкурса

„И все засмеялись!“ - 1984

Мне приятно назвать победителей:

1. Алла Огородникова (г. Заводоуковск Тюменской обл.)
Рассказ „Диета“ - №2, 1984
2. Анна Скотарь (з/с Баталинский Кустанайской обл.)
Рассказ „Про Акакия Акакиевича“ - №5, 1984
3. Сергей Колчанов (с. Благовка Ворошиловградской обл.)
Рассказ „Постарался“ - №8, 1984

Кроме них, наиболее остроумные авторы, чьи рассказы, диалоги и отрывки из школьных сочинений были напечатаны в „Веселом звонке“, получат юмористические дипломы.

Поздравляю и жду новых писем.

Ваш Учитель Смеха

ЛИНИЯ ОТРЕЗА

АНКЕТА „КОСТРА“-84

Дорогой читатель!
Из анкет
прошлых лет
редакция многое узнала о тебе.
В этом году
хотелось бы подробнее
познакомиться
с твоими интересами:

1. Твоя фамилия, имя, возраст, класс?

2. Из какого ты города, села?

3. Сколько лет читаешь «Костер»?

4. Твои любимые предметы в школе?

5. Какие книги ты любишь читать?

6. Какие телевизионные передачи смотришь чаще всего?

7. Фильмы, которые тебе нравятся (мультфильмы, приключенческие, о жизни замечательных людей, детективы и т. д.)

8. Чем занимаешься в свободное от школы время (спортом, музыкой, поделками и т. д.)

9. Успехи в твоих занятиях (дипломы за рисунки на выставках, за техническое творчество, спортивный разряд и т. п.)

10. О чем бы ты хотел прочитать в журнале?

11. Какие стихи, повесть, очерк, рассказ ты считаешь лучшими в 1984 году?

Анкету заполни,
вырежь и присылай
в редакцию по адресу:
193024, Ленинград,
Мытнинская ул., 1/20.
«Костер».

На конверте
обязательно напиши:
«АНКЕТА-84».

Содержание журнала за 1984 год

Информационное сообщение о Пленуме Центрального Комитета Коммунистической партии Советского Союза.

Биография Генерального секретаря ЦК КПСС Константина Устиновича Черненко.— № 4.

ПОВЕСТИ

Полоса невезения.— Л. Кузьмин.— № 1.

Колокольчик.— А. Алексеева.— №№ 3, 4.

Танк на Медвежьем болоте.— №№ 6—9.

Разбуди меня.— В. Ионова.— №№ 10, 11.

РАССКАЗЫ

Военрук.— Ю. Калинин.— №№ 1, 2.

Мой дедушка.— А. Лисняк.— № 1.

О пограничной собаке Дон.— В. Кельбин.— №№ 1, 12.

Зеленая спортивная сумка.— Л. Куклин.— № 2.

Термос.— И. Сабило.— № 3.

Мюнхгаузен из Никополя.— О. Ромейко-Гурао.— № 3.

Семь летучих пассажиров.— М. Москвина.— № 3.

Колесо обозрения.— Е. Гаврилов.— № 4.

Шутка.— К. Олегов.— № 4.

Буква «Р» и сгущенное какао.— Ю. Коротков.— № 4.

Дворник метет улицу.— К. Курбатов.— № 4.

Вершина.— К. Васильев.— № 5.

Из рассказов Марии.— А. Зимин.— № 5.

Кораблик.— В. Одноралов.— № 5.

Девчонка есть девчонка.— В. Вартан.— № 7.

Куличок.— В. Терешкин.— № 8.

Рассказы о природе.— А. Дорохов.— № 8.

Когда нас позовут.— Ю. Парамонов.— № 9.

Далекое сено. Сапоги. «Чапаев».— Ю. Калинин.— № 10.

Аксай — Белая река.— А. Мар.— № 10.

Шахматы.— П. Губер.— № 11.

Медаль.— А. Ефремов.— № 11.

Пришельцы и Пизанская башня.— Д. Родари. Перевод с итальянского И. Константиновой.— № 12.

Трамвай.— Р. Брэдбери. Перевод с английского К. Васильева.— № 12.

Двойка по природоведению.— Е. Прицкер.— № 12.

Веселый звонок. Ведет Л. Каминский. №№ 1—12.

СТИХИ

Старые крыши.— В. Суслов.— № 1.

Встреча с героем труда.— Л. Фадеева.— № 1.

Струна.— В. Степанов.— № 1.

Пограничная собака.— М. Вейцман.— № 2.

Волки. Лось.— В. Протасов.— № 2.

Косач.— Н. Шамсутдинов.— № 3.

Музыка весны.— Д. Чуяко. Перевод с адыгейского А. Лайко.— № 3.

Генеральная уборка.— Д. Михайлова.— № 3.

Небо всюду.— Морис Карем. Перевод с французского М. Яснова.— № 4.

Морские волны.— Г. Петрова.— № 4.

Время.— Б. Поляков.— № 4.

Голубой конь.— И. Плаксина.— № 4.

В четвертом классе.— Л. Фадеева.— № 4.

Приходят к дедушке друзья.— В. Степанов.— № 5.

Глобус.— М. Найдич.— № 5.

Емелина печка.— Л. Фадеева.— № 5.

Рюкзак.— Е. Дюк.— № 6.

В порту.— В. Орлов.— № 6.

Мой дубок.— А. Чокану. **Абрикос.**— Ф. Миронов. Перевод с молдавского М. Яснова.— № 6.

Смотрел я, малыш...— С. Погореловский.— № 6.

Летом.— Л. Фадеева.— № 7.

Недоразумение.— О. Бундур.— № 7.

Черничный человек. Дед сказал. Великан. Роса.— Г. Глушнев.— № 7.

В походе.— В. Степанов.— № 7.

Птицеград.— Т. Щекотова.— № 8.

Светлячок.— С. Махотин.— № 8.

На уроке истории.— Л. Фадеева.— № 9.

Уходит лето. Облака-овечки. Музыкальный плот.— Н. Егоров.— № 9.

Домашнее задание.— С. Махотин.— № 10.

Дубки.— М. Яснов.— № 10.

Километры.— Л. Фадеева.— № 10.

Время года.— Н. Ищук.— № 12.

Стихи твоих ровесников.— №№ 1—12.

СКАЗКИ

Умный брат. Эфиопская сказка. Пересказ Макара Веселого.— № 1.

Три брата. Африканская сказка. Пересказ Макара Веселого.— № 2.

Ученик чародея. Английская сказка. Пересказ Макара Веселого.— № 3.

Юноша, злой богач и обезьяны. Вьетнамская сказка. Пересказ Макара Веселого.— № 4.

Почему в стране Маори так много гейзеров. Новозеландская сказка. Пересказ Макара Веселого.— № 5.

Охотник и ханская дочь. Кабардинская сказка. Пересказ Марка Вагина.— № 6.

Кват и Квасавара, злой Вуи. Сказка островов Океании. Пересказ Макара Веселого.— № 7.

Как оса обманула коршуна. Сказка индейцев Южной Америки. Пересказ Л. Кокориной.— № 8.

Так говорят обезьяны. Сказка индейцев Рио-Негро. Пересказ Л. Кокориной.— № 9.

Рассказ о втором путешествии Синдабада-морехода. Арабская сказка. Пересказ Р. Кушнеровича.— № 12.

МОЯ РОДИНА — СССР

Город Ленина.— В. Суслов.— № 1.

Быть первым.— Интервью с директором Арктического и Антарктического научно-исследовательского института, доктором географических наук Б. А. Крутских.— № 2.

Ледовый мост.— Ю. Парамонов.— № 2.

Идем по Новой Земле.— Б. Михайлов.— № 2.

В тундре.— А. Пирожков.— № 2.
Герои Арктики. Фотоокно.— № 2.
На Волхове.— С. Иволгин.— № 4.
Тревожная память войны.— В. Терешкин.— № 7.
Три альбома.— Б. Никольский.— № 12.
МАРШРУТЫ ПЯТИЛЕТКИ
В барханах Ферганы.— Г. Балувев и А. Гостомыслов.— № 5.
Пресс-исполн.— О. Спасов.— № 12.
КОМСОМОЛ НА МАРШЕ ПЯТИЛЕТКИ
Фотоокно.— №№ 1, 3.
ВСЕСОЮЗНАЯ КОМСОМОЛЬСКАЯ СТРОЙКА
Гигант на Енисее.— В. Терешкин.— № 3.
Рельсы БАМа.— Ю. Парамонов.— №№ 10—11.
ТВОЙ СТАРШИЙ БРАТ — КОМСОМОЛ
Всегда на переднем крае.— № 7.
Нахимовцы.— Ю. Заруднев.— № 7.
Машинист, вам — зеленый!— Ю. Парамонов.— № 7.
Оля — директор швейной фабрики.— Н. Чаплина.— № 11.
ТВОЙ СОВРЕМЕННИК
Высшая степень отличия.— Ю. Студенцов.— № 4.
О Главном и Первом.— Интервью с Героем Советского Союза генерал-майором авиации Николаем Федоровичем Кузнецовым.— № 4.
КОМИССАРЫ ТВОЕГО ДЕТСТВА
Командир ребячьей республики.— Е. Матвеева.— № 2.
Сестра героя.— Р. Ивлева.— № 3.
ШКОЛЬНАЯ И ПИОНЕРСКАЯ ЖИЗНЬ «Барабан», журнал юнкор.— №№ 1—12.
Самая мирная армия. Фотоочерк Г. Разумова.— № 2.
Главный труд — учеба!— Анкету «Барабана» анализирует Л. А. Подкорытова, психолог Уральского Государственного университета.— № 3.
Памятник.— Е. Матвеева.— № 5.
Здравствуй, любимый лагерь!— № 6.
Плывет его кораблик.— Н. Ищук.— № 8.
Школа, где нет отстающих.— С. Мазур.— № 9.
Сбор юнкор «Барабана».— №№ 3, 6, 12.
НА МАРШЕ ЮНЫХ ЛЕНИНЦЕВ
Подготовка к Всесоюзному пионерскому сбору «Имя Ленина в сердце каждом! Верность партии делом докажем!»— № 1.
Будьте достойны! Обращение к пионерам В. В. Васильева, ветерана коммунистической партии.— № 5.
КТО, ЕСЛИ НЕ ТЫ?
На границе огня и хлеба.— Е. Матвеева.— № 6.
Спасатель.— С. Иванова.— № 8.
Случай на стадионе.— С. Молодцов.— № 9.
Лешка и Димос.— Е. Матвеева.— № 10.
Живет на границе мальчишка.— С. Иванова.— № 11.
ПЯТИЛЕТКА В КРАСНОМ ГАЛСТУКЕ
Алькор и Мицар.— Г. Мурзинцева.— № 1.
Пионерская плавка.— Е. Матвеева.— № 4.

Пятилетка в красном галстуке.— Д. Лаздан.— № 5.
Наследники.— № 7.
Кубанские хлеборобы.— Н. Котович.— № 9.
ВСЕСОЮЗНЫЙ ШТАБ КРАСНЫХ СЛЕДОПЫТОВ
История одного поиска.— Г. Усыскин.— № 1.
Ленинский сад.— В. Верховский.— № 4.
История одной фотографии.— Б. Ямщиков.— № 5.
От Касторной до Кенигсберга. Агитпоход журнала «Костер».— № 7.
МИР. СОЛИДАРНОСТЬ
Мир — это жизнь.— Т. Скобликова.— № 2.
Имени Ленина. Памятный холм в Гаване.— Е. Куницын.— № 4.
Там, где течет Замбези.— В. Рыбин.— №№ 5, 6.
В защиту детства.— Л. Кокорина.— № 6.
К сорокалетию Социалистической революции в Болгарии.— № 9.
Пакито — гаванский Гаврош.— В. Рыбин.— № 10.
НАВСТРЕЧУ ФЕСТИВАЛЮ
Фестиваль шагает по планете.— № 5.
Навстречу фестивалю.— К. Васильев.— № 10.
НАУКА. ТЕХНИКА
О чем думают роботы.— № 1.
В Арктике под водой.— В. Грищенко.— № 2.
Следопыты будущего.— № 6.
Как улучшить память.— Б. Сергеев.— № 9.
Пуд соли.— О. Цакунов.— № 11.
Электроник.— №№ 9—12.
ЗА СТРОКОЙ УЧЕБНИКА
Математика — это не только счет.— В. Абчук.— № 4.
А все началось с точки...— Е. Перехвальская.— № 6.
Потерянные города.— А. Дегтярев и И. Дубов.— № 6.
«Скажи-ка, дядя...»— Д. Белоусов.— № 7.
Дом на берегу Невы.— В. Танасийчук.— № 8.
Будем строить телескоп.— В. Воскобойников.— № 11.
Звездное небо.— Д. Лаздан.— № 11
«Я смотрю на глобус...».— Итоги конкурса юных переводчиков.— № 12.
КОМПАС В МИРЕ ПРОФЕССИЙ
Призвание. Интервью с Героем Социалистического Труда, токарем Ленинградского завода строительных машин Е. Н. Моряковым.— № 1.
Мужская работа.— Т. Чинарева.— № 6.
ЛЮБИТЬ И ОХРАНЯТЬ ПРИРОДУ
Зеленые страницы.— №№ 1—12.
Защитники птиц и зверей.— С. Махотин.— № 3.
Лето.— Н. Марихин.— № 8.
Сдаваться нельзя.— Ю. Заруднев.— № 8.
Единственная ложь Димки Косоплечева.— В. Верховский.— № 8.
Есть друзья у муравья.— А. Сонов.— № 8.
Птицы, звери, растения в городе... Интервью с В. М. Храбрым, научным

сотрудником Зоологического института.— № 8.
У потухшего вулкана.— И. Сидоров.— № 8.
СПОРТ
Всесоюзный спортклуб «Кузнецик».— №№ 1—12.
Есть такая игра.— И. Гребенщиков, мастер спорта.— № 7.
НАШ ЛИТЕРАТУРНЫЙ КАЛЕНДАРЬ
К 80-летию со дня рождения Аркадия Петровича Гайдара.— Е. Чечкина.— № 1.
К 90-летию со дня рождения В. В. Бианки.— С. Сахарнов.— № 2.
К 100-летию со дня рождения писателя-фантаста Александра Беляева.— О. Орлов.— № 3.
К 185-летию со дня рождения А. С. Пушкина.— Т. Галушко.— № 6.
К 80-летию со дня рождения Мусы Джалиля.— В. Воскобойников.— № 8.
К 80-летию со дня рождения Николая Островского.— Н. Михайлова.— № 9.
К 170-летию со дня рождения М. Ю. Лермонтова.— Е. Филиппов.— № 12.
ОНИ ПИШУТ И РИСУЮТ ДЛЯ ВАС
Горнист из команды Гайдара.— В. Разумневич.— № 5.
Куда впадает Лимпопо!— А. Измайлов.— № 8.
Поздравляем журналы «Пионер» и «Мурзилка» с 60-летием:
Всем ребятам — ровесник.— С. Фурин.— № 3.
Нашему другу — 60.— Ю. Коротков.— № 5.
У нашего художника, Михаила Беломлинского — юбилей.— № 7.
А я рисую корабли.— Р. Попов.— № 10.
Прочти эту книгу и ты!— №№ 1, 7.
СУДЬБЫ ЛЮБИМЫХ КНИГ
Сказки Шахразады.— Е. Перехвальская.— № 7.
Сколько было Буратино!— Е. Перехвальская.— № 10.
В МИРЕ ПРЕКРАСНОГО
Диафильмы в гостях у «Костра».— Т. Семибратова.— № 1.
Меншиковский дворец.— Д. Лаздан.— № 3.
Русский фарфор. Из блокнота художницы О. Филиппенко.— № 3.
Айвазовский.— Д. Норин.— № 11.
Киноклуб.— № 11.
За волшебной дверцей.— Н. Румянцева.— № 12.
НА ВЫСТАВКЕ «КОСТРА»
«Чтобы это никогда не повторилось...» О военных рисунках А. Харшака.— Д. Лаздан.— № 1.
Художник Борис Аникин.— № 3.
Мир, в котором мы живем. Рисунки школьников.— №№ 5, 10, 11.
ТВОИ УВЛЕЧЕНИЯ
Школа будущих командиров.— №№ 1, 2, 4, 5, 7, 9—12.
Морская газета.— №№ 1—11.
Веселый Архивариус.— №№ 1—12.
Арчбек.— №№ 1—12.
Советы Маши-искусницы.— №№ 1—12.
Викторина с рисунками.— №№ 4, 6, 8.
За семью печатями. Конкурс головоломок.— №№ 1—12.



Внимание! Подведены итоги конкурса-84.

1 место заняла **Кондратская Вера** (п. Дrajный, Магаданская обл.). Клоуна и выкройку, по которой он шит, вы найдете ниже.

2 место разделили **Николаева Таня** (Мончегорск) и **Бабешко Лена** (Херсон). Таня сшила кота-рыболова, а Лена — олененка. Обе работы выполнены интересно, тщательно и аккуратно.

3 место заняла **Федоренко Таня** (Новочеркасск). Таня прислала собаку Шарика из поролонa. Игрушка оригинальна и декоративна.

Награждены также: **Горох Ира** (Приморский кр.), **Савельева Ира** (Иркутская обл.), **Апанасенко Оксана** (Читинская обл.), **Головлева Наташа** (Челябинск), **Красильникова Оля** (Мурманск), **Аня Русяева** и **Наташа Никушкина** (г. Горький),

Абдуллина Эля (Уфа), **Чумакова Лариса** (Московская обл.), **Благонадеждина Ира** (Воркута).

Из школы № 4 г. Луги получена целая посылка с прекрасными игрушками-малышками. Делали их не только девочки, но и мальчики из школьного кружка, который ведет Белкина Нина Григорьевна. Молодцы, ребята!

Поздравляем победителей! В редакции журнала открыта выставка конкурсных работ.

Выкройка клоуна, которого прислала нам Вера Кондратская, дана без припусков на швы. Детали головы, туловища и конечностей сшиваются с изнаночной стороны, выворачиваются, набиваются ватой. Собрав детали, ты получишь куклу. Чтобы она превратилась в клоуна, одень ее в костюм и башмаки. Сделай волосы из рыжей пряжи. Нос, глаза, рот, щеки из фетра (кожи, плотного материала) вырежи и приклей. Брови вышей.

Рисунки Т. Петуховой

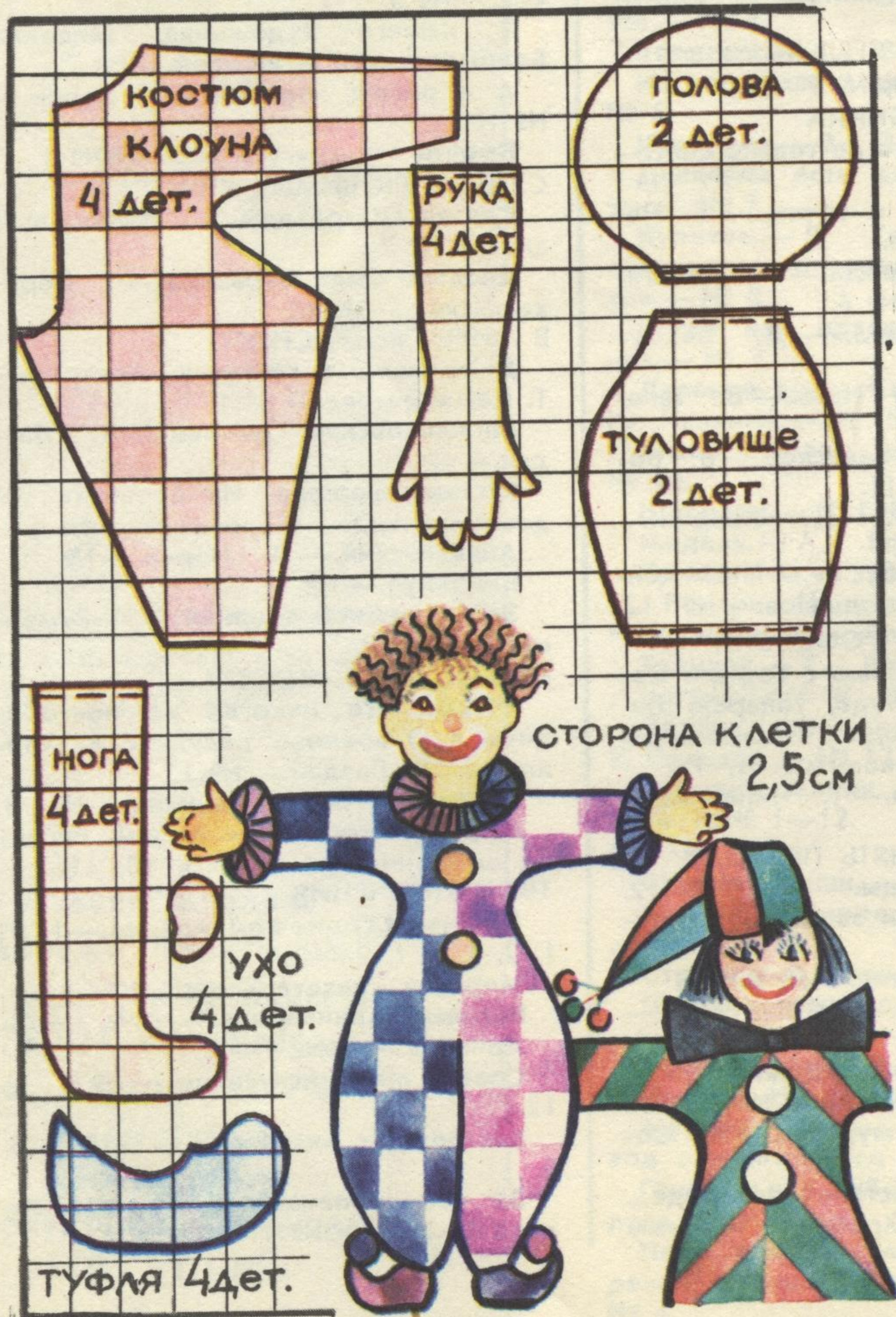

С ПОЛКИ
АРХИВАРИУСА

Рисунки
Ю. Беломлинской

Русский египтолог Струве в молодости изучал надписи на сфинксах, установленных на берегу Невы. Когда ему потребовалось их сфотографировать, он написал градоначальнику: «Прошу разрешения снять сфинксов на набережной у Академии Художеств». На что градоначальник ответил: «Снять фигуры с пьедесталов Вам будет весьма трудно».



Советский академик Крепс был в 1930 году в Англии. Зайдя в лабораторию физика Хартри, он заметил, что к высокочувствительному прибору присоединена... вилка.

— Видите ли, — объяснили ему. — Двадцать лет тому назад в этот прибор потребовалось включить «предмет с определенной частотой колебаний». Завод-изготовитель подобрать такой предмет не смог. Подошла вилка, с помощью которой мы обыкновенно закусывали.

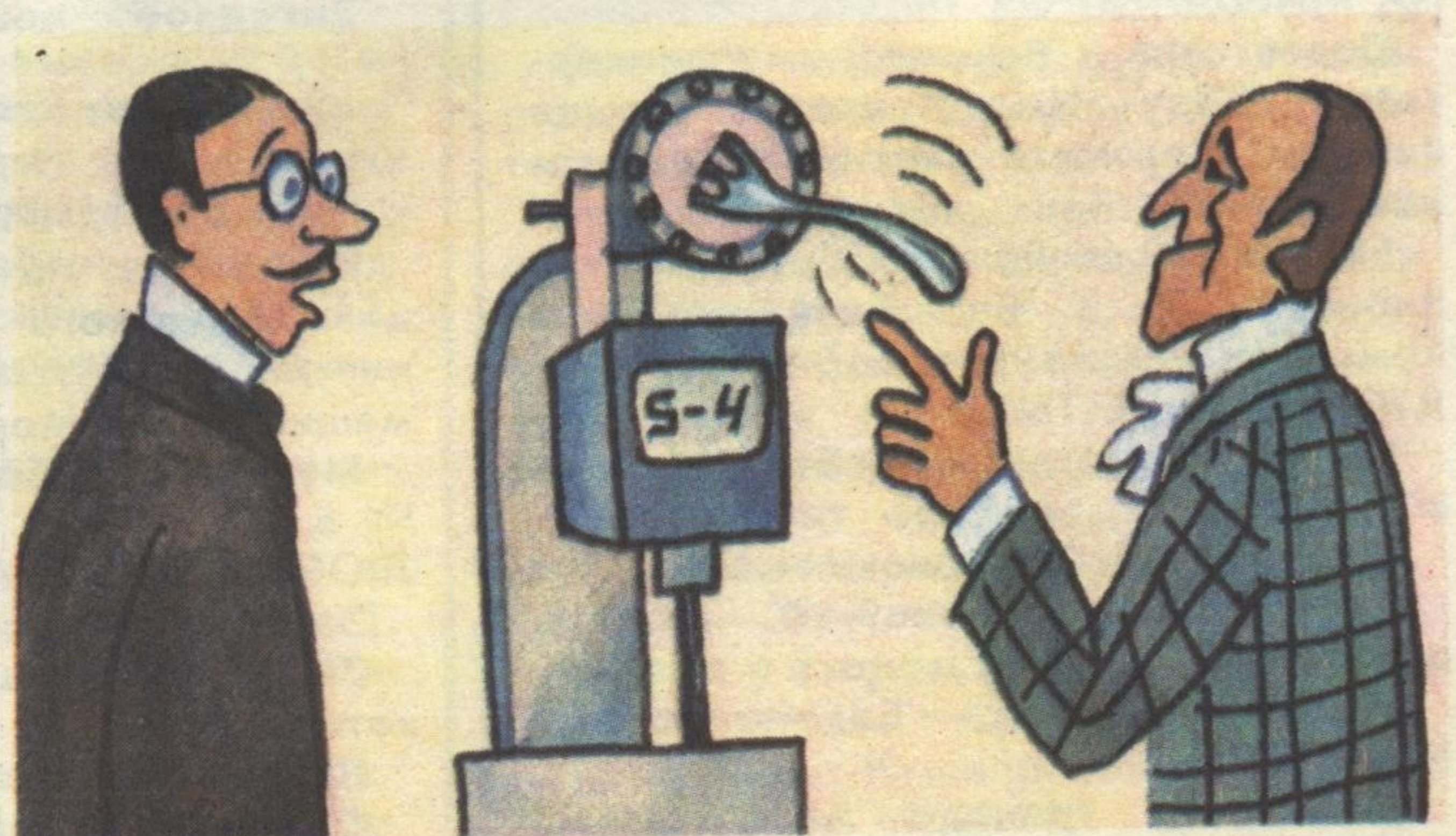

Другой советский академик Крылов в той же Англии читал лекцию по кораблестроению. Инженер, который вел заседание, после лекции сказал:

— Такое обилие математики, что я чувствую себя как тот крестьянин, который, услышав первый раз в жизни стихи, воскликнул: «Так великолепно, что я даже ничего не понял!»



Победителями конкурса Клуба «За семью печатями»-84 (см. «Костер» №№ 1—8), набравшими сумму в 183 очка, приславшими интересно оформленные, подробные ответы, признаны: **Козлова Виктория**, Рига; **Кириллов Гера**, Пенза; **Бергер Игорь**, Шумиха Курганской области; **Валеев Рушан**, Пермь; **Звягинцев Станислав**, Ставрополь; **юнкоровский отряд «Парус»**, Минеральные Воды.

Победители награждены ценными подарками и дипломами журнала «Костер».

По итогам конкурса также награждены дипломами журнала «Костер»: **Костин Константин**, г. Горький; **Проценова Ирина**, Ленинград; **Идрисова Альбина**, Уфа; **Юсупов Фарит**, Астрахань; **Медведь Дмитрий**, Ковров; **Мамедов Мика**, Баку; **Пиннекер Виктор**, Новокузнецк; **Константинов Василий**, Москва; **Швец Власта**, с. Приволье Херсонской области; **Хабибулина Аля**, п. Билибино Магаданской области.

Итак, закончился конкурс-84. Но, прежде чем начать конкурс Клуба «За семью печатями»-85, просим вас, уважаемые участники, написать, какие задания понравились вам в турах конкурса, какие головоломки вы хотели бы решать в следующем году. Адрес редакции вы найдете внизу этой страницы.



ПУТНИКИ И ЧЕМОДАН

Два путника несли чемодан. Через каждый километр они чередовались. Но на последних полутора километрах они так заговорились, что один из них забыл передать чемодан спутнику. Поэтому первый путник пронес чемодан вдвое большее число километров, чем второй. Сколько раз передавали путники чемодан из рук в руки?



СКОЛЬКО СЛОВ?
Сколько слов можно прочитать на рисунке по часовой стрелке? Если прочтете слов больше, чем букв, считайте, что задача решена.

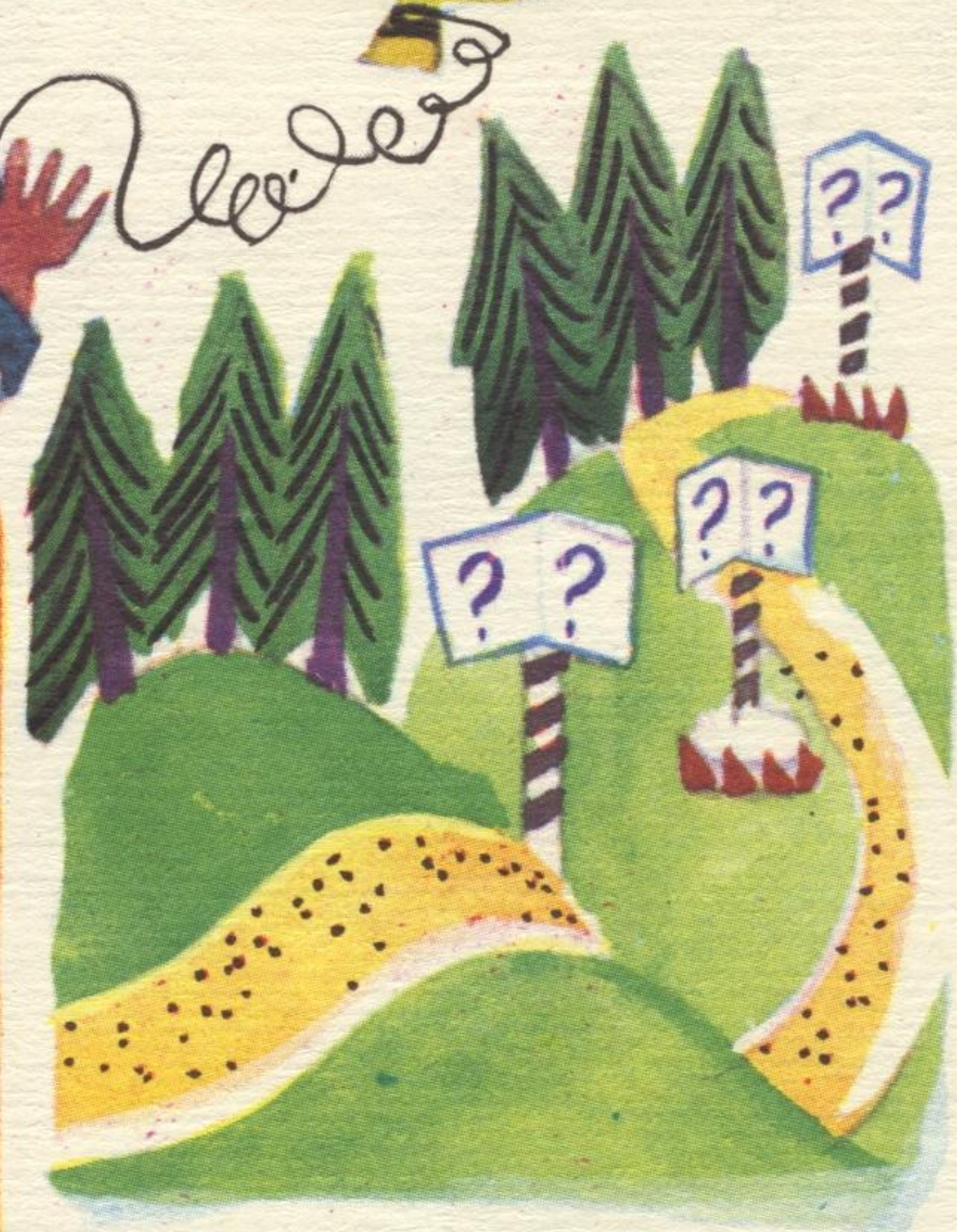

Оформление А. Януса

ОТВЕТЫ НА ЗАДАНИЯ № 11

МОЖЕТ ЛИ НЕВИДИМЫЙ ВИДЕТЬ?

Для того чтобы видеть, в глазу человека должен быть особый пигмент, который бы задерживал лучи света. А так как тело человека-невидимки совершенно прозрачно, в том числе и глаза, то и видеть он, конечно, не может.

ПОИСК ЗАКОНОМЕРНОСТИ. Лишняя четвертая пара, т. к. она един-

ственная не обладает зеркальной симметрией.

МАЛЕНЬКИЕ ЗАДАЧИ.

Десять промежутков.

В слове «озеро» больше, чем в слове «море», букв О.

Зимой звук распространяется медленнее, т. к. холодный воздух плотнее, и, следовательно, скорость звука меньше.

Главный редактор С. В. САХАРНОВ

Редакционная коллегия:

Л. А. БОГАЧУК, В. М. ВЕРХОВСКИЙ, Ю. Н. ЗАРУДНЕВ (зам. главного редактора), О. С. КУЗИН, О. П. ОРЛОВ, А. И. ПАНТЕЛЕЕВ, Р. П. ПОГОДИН, Е. В. СЕРОВА, Н. И. СЛАДКОВ, А. Я. ТОЛСТИКОВ (отв. секретарь), Г. П. ЧЕРНЫЙ, Г. М. ЧЕРНЯКОВА

Художник-редактор А. Н. АЗЕМША

Технический редактор В. И. МЕЦАТУНОВА

Корректор Д. Г. ЛАЗДАН

Адрес редакции: 193024, Ленинград, ул. Мытнинская, 1/20, телефон: 274-15-72

М-26094. Сдано в набор 05.09.84. Подписано к печати 06.11.84. Формат 60×90¹/₈. Печ. л. 6. Усл. печ. л. 6. Уч.-изд. л. 8,1. Печать офсетная. Тираж 835 000 экз. Заказ 3058. Цена 30 к.

Ленинградская фабрика офсетной печати № 1 Союзполиграфпрома при Государственном комитете СССР по делам издательств, полиграфии и книжной торговли. 197101, Ленинград, ул. Мира, 3.

ОТВЕТЫ НА ВИКТОРИНУ С РИСУНКАМИ

16.81

№ 2. «Новая Земля. Маточкин Шар. Вилема Баренца». «Гренландия. 500 км». «Обь. Обская губа. Мангазея». «Нил. Виктория, Танганьика, Альберт. Бегемоты и крокодилы». «Хуан Фернандес, Селкирк. Чили». «г. Сингапур и государство Сингапур. Экваторе, тропический».

№ 4. «А. Грина «Алые паруса». Черном и Средиземном, 1905, Севастополе». «А. Беляева «Человек-амфибия», жабрами. Аквалангом, «водяные легкие». «А. Дюма «Три мушкетера». Д'Артаньян, Ламанш, королеве ее украшения (драгоценности)». «Ж. Верна «20 000 лье под водой», «Наутилус». Электрические. Атомные, дизельные». «А. Толстого «Гиперболоид инженера Гарина». Лазер. В медицине, связи, астрономии и пр.» «Гулливер, Д. Свифта «Путешествие Гулливера». Великанов, людей-лошадей, в страну Лапутию и др.»

№ 6. «Большая Медведица, к Полярной. Через нее проходит ось земного вращения». «Вега из созвездия Лиры, Денеб из созвездия Лебедь и Альтаир из созвездия Орла». «Ориона. Сириус». «Планета. Марс, девять». «Венере. Из аммиака, четыреста». «Луны, Марса и Меркурия. Падения гигантских метеоритов».

№ 8. «Махаон и Аполлон. «Красную книгу». Совка и Бражник. Темноте и сумерках». «Коло-радский. Картофеля». «Олень и жук-носорог. Лиственных». «Рыжие. Муравейники. Санитары». «Лев. Песок. Мелких насекомых».

Список победителей викторины будет опубликован в журнале «Костер» № 4 1985 г.



№ 8. «Махаон и Аполлон. «Красную книгу». Совка и Бражник. Темноте и сумерках». «Коло-радский. Картофеля». «Олень и жук-носорог. Лиственных». «Рыжие. Муравейники. Санитары». «Лев. Песок. Мелких насекомых».

Список победителей викторины будет опубликован в журнале «Костер» № 4 1985 г.

